

Главное в жизни —
не утратить ощущения полета,
тянуться к своей звезде...
Сегодня в номере — фотоочерк
о членах первого советского
отряда космонавтов
Жанне Сергейчик,
Валентине Пономаревой,
Ирине Соловьевой,
Татьяне Пицхелаури
(на снимке слева направо).
Фото А. Жмулюкина

**А
Щ
М
Н
Т
О
Б
А
Р
А
Д
А**

ISSN 0131—8047

10/87





Пролетарии всех стран, соединяйтесь!

РАБОТНИЦА

Ежемесячный общественно-политический и литературно-художественный журнал Комитета советских женщин и Всесоюзного Центрального Совета Профессиональных Союзов

Основан 8 марта 1914 года

ОКТАБРЬ 1987

МОСКВА • ИЗДАТЕЛЬСТВО «ПРАВДА»

В НОМЕРЕ:

ЛЕТАТЬ!	2
ПОЭТИЧЕСКАЯ ТЕТРАДЬ	7
На контроле «Работницы» продовольственный вопрос ПРОДУКТОВАЯ СУМКА ОРЕНБУРГА	9
Родные мои и близкие О ТЕХ, КТО НАС ВЫВОДИТ В ЛЮДИ	10
Октябрьский календарь СТАНОВИТЕСЬ В РЯДЫ ТРУДОВОЙ РАТИ	12
Перестройка: банк идей ФАБРИКА ВО ДВОРЕ	14
Рассказ ПОТЕРЯЛАСЬ СОБАКА	16
Судебный очерк МАКОВ ЦВЕТ	18
Что может женсовет ПОВОРОТ	20
ДОМАШНИЙ КАЛЕЙДОСКОП	
НИКОМУ НЕ ПОЗВОЛЕНО!	21
«...А КАНАКИ ДОЛЖНЫ СДОХНУТЬ»	22
«Подружка» для взрослых МОСКВИЧКА ЛЮДА	24
Слово редактора В ТИХУЮ МИНУТУ	26
«Бесконфликтная» педагогика ПОРА ИСКАНИЙ	26
ПИСЬМА ВСЛУХ	28
Свет красоты ПРЕКРАСНОЕ ЕСТЬ ЖИЗНЬ	31



Две девушки в оранжевых скафандрах стояли перед космическим кораблем 16 июня 1963 года. Потом одна шагнула вперед, к подвигу и бессмертию. А вторая вернулась в автобус, который увез ее на смотровую площадку космодрома. Она видела, как распустился железный цветок стартового комплекса, как из самой его сердцевины ударил снап огня и «Восток-6» поплыл в глубокое небо. Без нее... И вот сквозь гром двигателя и скрип радиопомех над Землей понеслось торжествующее:
— Я — «Чайка»!.. Я — «Чайка»!
Полет проходит отлично...

И. Соловьев
шек — кандидатом в члены
аэроклуба центрального
Горький, Рязань, Ярослав,
правда, из Свердловска, окон
ский политехнический, но к том
была уже членом сборной страны
шютному спорту и, как и Таня, и
своем счету мировые рек
Т. Пицхелаури. Помню, летом 196
на воздушном параде в Тушине сред
рашютисток пошел слух, что в отряд к
монавтов будут приглашать женщин. Но
толком никто ничего не знал. И через не
сколько месяцев в конфиденциальной бе
седе с начальником аэроклуба меня пре
дупредили: строгая тайна. Мы даже с Ири
ной не могли быть откровенны, пока не
встретились в госпитале на обследовании.
Ж. Сергейчик. А я подала заявление
в Рязанском аэроклубе, где занималась
одновременно с учебой в педагогическом
институте. Это было в самом начале жиз
ненного пути — сомнений в выборе не
было. Очень увлекалась парашютом.

В. Пономарева. Работа в Отделении
прикладной математики АН СССР после
окончания МАИ, воспитание сынишки... За
нятия самолетным спортом... Когда один
из сотрудников Отделения спросил: «Хо
чешь полететь в космос?» — сочла это
шуткой и, не задумываясь, ответила: «Ко
нечно, хочу!» Но он не шутил... 12 апреля
1962 года я приехала в Центр подготовки
космонавтов.

Какое чувство владело тогда ими? По
жалуй, оно было сродни чувству парашю
тиста, выбравшегося на крыло. Все реше
но, продумано, но, боже, какой ветер, как
далека Земля, как мал и слаб человек над
этим бескрайним простором! Нет, это не
страх — крайняя собранность, напряже
ние, когда будто звенит каждый нерв. Де
лаешь шаг, другой... Выбора нет. Надо пры
гать. Сотни девушек подали заявления
с просьбой принять в отряд космонавтов.
Зачислены были только пять.

«В первые же дни Джонатан понял, что
здесь ему предстоит узнать о полете не
меньше нового, чем он узнал в своей преж

ЛЕТАТЬ!

Двадцать пять лет назад в нашей стране была создана первая группа женщин-космонавтов

Четыре подружки прильнули к сте
реотрубам на Байконуре. Радостно
и немножко грустно. Ракета уноси
ла ввысь не только первую в мире
женщину-космонавта. Ракета уноси
ла их мечту, их славу. Уже потом,
через годы, они поняли: можно, не
страшно не быть Первой. Главное
в жизни не утратить ощущения по
лета, тянуться к своей звезде.

Сегодня гости «Работницы» —
члены первого советского отряда
космонавтов Ирина Баяновна СО
ЛОВЬЕВА, Валентина Леонидовна
ПОНОМАРЕВА, Татьяна Дмитриевна
КУЗНЕЦОВА (по мужу Пицхелаури)
и Жанна Дмитриевна ЕРКИНА (по
мужу Сергейчик). С ними беседуют
сотрудники научно-исследователь
ского центра Главархива СССР
Н. Кузьмичев и В. Нестерова.

ней жизни. Но разница все-таки была.
Здесь жили чайки-единомышленники. Каж
дая из них считала делом своей жизни
постигать тайны полета, стремиться к со
вершенству полета, потому что полет —
это то, что они любили больше всего на
свете». Ричард Бах. Чайка по имени Джо
натан Ливингстон.

Среди единомышленников, избранниц
была и Валентина Терешкова. Мы многое
знаем о ставшей родной в каждом совет
ском доме первой космической «чайке». И
ничего — о судьбе ее подруг. Умом это
понимаешь: многие страницы хроники по
корения околоземного пространства откры
ты только для специалистов, но сердце
все не хотело согласиться. И до сих пор,
спустя почти четверть века после истори
ческого полета, в «Работницу» приходят
письма: «Не может быть, чтобы трудный
путь к космодрому Валя прошла одна. По
чему молчите об этих других женщинах?!
Свершенное ими тоже часть нашей герои
ческой истории и заслуживает благодар
ной народной памяти». Сегодня мы можем
наконец выполнить читательский наказ.

Это была двойная сенсация.
Впервые увидела звезды
не из иллюминатора корабля,
а сквозь тонкий щиток
гермошлема женщина-космонавт,
посланница Страны Советов.
25 июля 1984 года
«младшая сестра» героинь
сегодняшнего номера «Работницы»
Светлана Савицкая
шагнула в открытый космос.





Ирина Соловьёва после очередного прыжка с парашютом.

Т. Пицхелаури. Впервые мы встретились с Королевым во время его предполетной беседы с А. Николаевым и П. Поповичем. Сергей Павлович сказал тогда, что нам предстоит большая, сложная, напряженная, но очень интересная работа. «Но давайте решайте сразу — или будем замуж выходить и детей заводить, или будем готовиться к полетам». Ну, замуж-то мы, правда, повыходили, а относительно детей — запомнили слова Королева, ждали исполнения мечты. У всех у нас появились дети почти одновременно — в семидесятом — семьдесят первом.

Ж. Сергейчик. Одна я нарушила уговор — мой первый ребенок родился еще в 1964 году... А сейчас сын окончил летное училище, я уже бабушка. И у Вали Пономаревой внук растет.

И. Соловьёва. Первую женскую группу космонавтов расформировали только в 1969 году. Все это время мы активно занимались, тренировались, готовились к старту. Была даже составлена специальная программа — повторить в женском варианте полет П. Беляева и А. Леонова с выходом в открытый космос... В Военно-воздушной академии имени Жуковского была создана «женская» группа, куда вошли Валентина Терешкова, Татьяна и Жанна. А я, поскольку уже имела инженерное образование, но другого профиля, сразу подключилась к ребятам из первого отряда космонавтов, которые были на втором курсе. И с ними окончила академию. У всех нас в дипломах написано: «Летчик-инженер-космонавт», как у Гагарина.

Т. Пицхелаури. Годы подготовки к полетам — это знакомство с новой техникой, изучение навигации, геофизики, конструкции космического корабля. Тренировки на невесомость, в барокамере, на центрифуге. Прыжки с парашютом в скафандрах — на сушу, на море...

И. Соловьёва. Боялись только на чем-то споткнуться. На вестибулярных испытаниях, например. Если один раз неприятно себя почувствуешь, то в следующий уже заостряешь на этом внимание и трудно от этого уйти. А тут надо, наоборот, отстраниться, абстрагироваться.

Ж. Сергейчик. Все было непросто. Но мы были молоды, увлечены. И порой даже мужчины из отряда космонавтов удивлялись, как мы — молодые девчонки — можем переносить такие нагрузки.

Дни летели один за другим, и теперь трудно даже себе представить, что первые



Спорт — обязательный элемент предполетной подготовки. На катке в Звездном (слева направо) Татьяна Пицхелаури, Ирина Соловьёва, Валентина Терешкова и Валентина Пономарева.



Жанна Сергейчик — слушатель Военно-воздушной академии имени Жуковского.



«Есть порох в пороховницах!» — улыбается начальник Центра подготовки космонавтов Юрий Гагарин

полтора года они практически никуда из Центра подготовки не выезжали. Расписание было жестким. С утра до пяти — занятия теорией, потом физкультурой. Воскресенье считалось выходным, но любые отлучки — только по специальному разрешению наставника Григория Герасимовича Масленникова...

До сих пор в памяти живо благодарное воспоминание, как накануне нового, 1963 года пришел к ним Юрий Гагарин. «Девчонки, вам же в магазин некогда поехать. Давайте-ка я вас отвезу». Усадил в рафик и повез прямо к директору ГУМа. Говорят, это была незабываемая картина: по верхнему этажу универмага очень быстрым шагом идет Гагарин, следом стайка девушек, а за ними несется огромная толпа покупателей и продавцов. Космонавта номер один везде узнавали...

Т. Пицхелаури. Дни летели незримо в работе и радости. Мы готовились к полету, помогая друг другу. Каждая надеялась. И только незадолго до старта определился лидер — Валентина Терешкова. Ее дублер — Ирина Соловьева. Это именно она стояла второй на стартовой площадке 16 июня...

И. Соловьева. Мы вдвоем с Валентиной Пономаревой были назначены Государственной комиссией дублерами Терешковой.

Что я чувствовала, когда осталась на Земле? Одиночество и грусть.

Начальник Центра подготовки космонавтов Е. Карпов говорил со мной перед отъездом на Байконур, объяснял, почему не я полечу первой. Надо отдать должное Евгению Анатольевичу, он мог и пропустить этот момент, но нашел время поговорить, чтобы не было обиды.

Помню, как Терешкова пролетала над нами звездочкой. Мы точно знали, когда она пролетит над местом старта, и выходили смотреть...

В. Пономарева. Да, тогда не было столько космических объектов. Сейчас, если поднимешь глаза вверх и посмотришь минут десять, обязательно найдешь движущуюся звездочку. А в те времена это было еще событие, редкость.

Удивительно, когда с Земли поднимается космический корабль. Но трижды удивительно, когда вновь и вновь, несмотря ни на что, с Земли поднимается Человек, когда в поворотные моменты своей судьбы он не раскисает, а находит силы вновь обрести крылья.

«— Чианг, этот мир... это вовсе не небеса?»

При свете луны было видно, что Старейший улыбнулся.

— Джонатан, ты снова учишься, — сказал он.

— Да. А что нас ждет впереди? Куда мы идем? Разве нет такого места — небеса?

— Нет, Джонатан, такого места нет. Небеса — это не место и не время. Небеса — это достижение совершенства».

Ричард Бах. Чайка по имени Джонатан Ливингстон.

Специальность кандидата технических наук Валентины Леонидовны Пономаревой — механика космического полета, стабилизация объектов при проведении операций сближения. Ирина Баяновна Соловьева увлеклась методами психологической подготовки космонавтов к деятельности в экстремальных условиях, тоже защитила диссертацию. Татьяна Дмитриевна Пицхелаури руководит одной из лабораторий ЦП, готовит экипажи к проведению геофизических экспериментов на орбите, а Жанна Дмитриевна Сергейчик занимается с ними на тренажерах. Эстафета продолжается.

Т. Пицхелаури. Мне кажется, что Валя Пономарева — человек с незаурядными способностями. И необыкновенно усидчивый. Я так и запомнила ее: в зимние холодные вечера сидит за книгой, накрывшись курткой. А я, глядя на Пономареву, часто думала: вот и мне надо так же — сесть за стол, принять спокойную позу и заниматься... Если она поставила перед собой какую-либо задачу, обязательно решит. А если считает, что не надо, делать не станет и при этом не будет оправдываться, кривить душой.

Ж. Сергейчик. В усидчивости и настойчивости другая Валя — Терешкова — может поспорить с Пономаревой. Представьте — рабочая девчонка, от станка, трудоголибом своим, упорством добилась, смогла вырваться к звездам. А потом — по горло загруженная общественной деятельностью, воспитывая дочь, окончила академию, защитила диссертацию.

И. Соловьева. Спустя годы мы можем оценить, что выбор Терешковой на первый полет был правильным. Всем нам очень нравилась и Татьяна. Она самая из нас жизнерадостная, активная, веселая.

В. Пономарева. В отряде она была самой молодой — всего 20 лет, — но какое

упорство, какой характер проявляла на тренировках! Все, что делали мужчины, делала и она. Это сейчас говорят, что женщину надо вернуть на ее исконное место, в семью. А тогда таких веяний еще не было. И мы соревновались с «сильным полом» без всяких поблажек.

Т. Пицхелаури. Ирина очень серьезна, сдержанна. Она не просто пытается себя сдержать, а вообще ко многому в жизни так относится. В коллективе бывают люди неудобные, не всегда приятные, но этого никак нельзя сказать об Ирине. Ни грубости, ни резкости. Десять раз подумает, прежде чем что-то сказать. Нервничает — успокоит. Это она умеет.

В. Пономарева. Самое точное определение характера Жанны — милосердная. Не просто помогает, когда ее просят, стремится помочь другим сама. Умеет сопереживать. Люди, которые ее хорошо знают, очень привязываются к ней. Семья для нее прежде всего, самое главное.

И. Соловьева. Для нас тоже.

Т. Пицхелаури. Может быть, у нас это не так выражается. Например, ты, Ирина, если разрешат прыгать с парашютом, побежишь сразу.

И. Соловьева. Нет, прежде накормлю домашних... Я вот иногда думаю: в свое время нас выбрали в отряд космонавтов, потому что мы такие, или мы стали такими, потому что нас выбрали?

В. Пономарева. Мы выбрали эту жизнь.

И. Соловьева. Но ведь и нас выбирали когда-то...

В. Пономарева. Мы сами выбрали такой образ жизни, и поэтому выбрали нас.

Закончен разговор. Естественно, журнальные страницы вместили лишь малую долю мыслей и воспоминаний членов первой в нашей стране группы женщин-космонавтов. Да, да, именно космонавтов. Язык не поворачивается назвать их «кандидатами», «дублерами». В конце концов они нашли свой путь в небо. Теперь ученики прокладывают огненные трассы, неся в себе частички света этих женщин, о которых, как и о Чайке из чудесной притчи американского писателя и пилота-любителя Ричарда Баха, можно сказать: «Джонатан был прирожденным наставником, и его любви проявлялась прежде всего в стремлении поделиться добытой им правдой с каждой чайкой, которая ждала только благоприятного случая, чтобы тоже устремиться на поиски правды».



И ни крохи у нас, ни шепотки
хлеба, соли — зима подмела!

Это я — в бесконечной простуде,
улыбаясь и грезя в жару,
вижу: яблочко пышет на блюде...
Очень может быть, вовсе умру.

Это комнаты льдистые своды.
Это стужа в задутной печи.

Потонули в снегах огороды.
Будто раны, чернеют грачи.

Когда красавицей была,
когда душой твоей владела,
когда оливковое тело
как будто душу берегла;

когда черемуха мела
по голубому Подмосквью;
когда бессмертной любовью
любовь умершую звала.

Когда береза, как сестра,
под ветром примеряла серьги,
а там, у чернышевской церкви,
всходили нежно клевера;

когда широкие леса
кукушка гулко окликала,—
я никого не узнавала,
а только шла на голоса

и только думала: продлись,
земли сырой родное счастье,
а вы, нивянки, разукрасьте
за речкой даль, за речкой близь,

а ты, пшеница, колосись
по обе стороны дороги,
а вы повремените, сроки
прощанья — длительностью
в жизнь!

И ты, кого еще люблю,
и ты, кого еще лелею,
поберегись: казною всею
еще заплатишь соловью,

заплатишь знобким вечерам,
моим бузинникам горячим
и тем заносчивым, незрячим,
тобой не читанным словам,

какие в книжицу мою
весна московская вписала,—
когда красавицей слыла,
когда разлучницей бывала!

Когда ступала золотым
лужком удушливой сурепки...
А после — веточки да шепки,
и эта гарь, и этот дым.

А после — только черепки
той виноградной полной чаши,
в которой смех и слезы наши
еще горят среди строки,

еще уводят за село,
еще сажают под окошко,
где бродит горькая гармошка
и всю-то ноченьку светло!

А по осени вышли грибы.
На пеньках — молодые опята.
И у крайней, замшелой избы
в огороде — лиловая мята.

Я, наверное, тут поселюсь.
Чистой тряпкой протру
половицы.

Буду слушать осеннюю грусть.
Припасу себе пряжу и спицы.

Припасу себе в избу kota,
припасу себе в подпол мышонка.
И — прощай, ты, моя маета
да разлука, чужая сторонка!

Потекут молчаливые дни,
в лес клубочком покатится
пряжа.
Вот носки — для внучонка они,
вот башлык — для праправнука
даже...

Вот и вам, дорогие мои,
то ли присказка, то ли побаска.
Вот зимы голубые огни,
вот и старости хмурая ласка.

Вот и несколько строчек моих
по складам кто-то тихо читает.
Сколько в поле чужих и родных,
никогда он из них не узнает!

Сколько в поле упало цветков,
сколько кос у российского лета...
Мой косарь и подавно готов,
разнаряжен, да что уж про это!

Я о том, что оставлю тебе
золотую и синюю краску,
дармового мурлыку в избе,
желудей колокольную связку

на дубу... Им бы в пахоту лечь —
и пробьется зеленая поросль!
Но гляди: уплывает за печь,
и седеет, и молкнет мой голос.

Он дымком домовитым плывет,
пахнет жаркою корочкой хлеба,
залетает листом в огород,
достигает далекого неба.

Опускается медленно вниз,
жадным хмелем шуршит у окошка.
И глядит: грибки подались
в лес, а сами-то меньше лукошка.

И глядит, что картошку копать
понукают сентябрьские зори...
Никуда не хочу улетать —
ни в приветное небо, ни в море!

ПОСЛЕДНИЕ ЗИМЫ ВОЙНЫ

Это черной печали тарелка
на стене в довоенном меду.

Часовая крылатая стрелка,
обломаясь, угодила в золу.

Это гордые радиосводки —
после Курска и после Орла.



Татьяна Глушкова родилась в Киеве за год до начала войны. После окончания института работала экскурсоводом в Государственном музее-заповеднике А. С. Пушкина на Псковщине. В настоящее время живет в Москве. Она автор трех поэтических сборников. В предисловии к одному из них так говорится о ее творчестве: «Родина, ее природа, ранние, полусознательные впечатления военной поры соседствуют с памятными вехами истории женской души. С ее любовью, с мечтательным отшельничеством и с активным вторжением в действительность, с торжеством реальной жизни. Все это, вместе взятое, и определяет характер поэзии Татьяны Глушковой, ее песенную органичность, языковую основательность речи».





Прилавок: по одну сторону те, кто хочет побольше получить — за работу, конечно, за работу, по другую — заплатить поменьше. В большинстве случаев, понятно, приходят к согласию. Правда, дешево тут не купишь, зато уж если раскошелишься!..



— А магазин — вон, напротив. Скучно там? То-то. Так сколько брать будете?



ПРОДУКТОВАЯ СУМКА ОРЕНБУРГА

НАБЛЮДЕНИЯ, ПРОБЛЕМЫ, ОПЫТ

Редакционная почта все еще удручала. «С продуктами у нас плохо. Картофель плесневелый, пахнет сыростью, да и тот не купишь». «Часами простаиваем в очередях». «Макаронны стали редкостью, как какой-нибудь заморский деликатес...». Адреса — самые разные: Краснодарский край, Куйбышевская область, Якутия, Казахстан. Одно письмо — из Ростова-на-Дону — хочется процитировать полнее: «Живу в районе Сельмаша. Район большой, народу много, но идем с работы — иногда в магазинах даже хлеба нет. В молочном магазине вообще ничего нет, ни творога, ни кефира, сыра мы не видели с Нового года. Срываемся с работы, чтобы купить детям молоко, сметану. В овощных — ничего, кроме банок с томатной пастой и гнилых овощей. Мясо только на базаре».

Подпись: З. Кондрашина.

Чем накормить семью? Для нас, женщин, — тут уж куда не деться — это первейшая забота. И если в магазинах тебя встречают пустые прилавки, настроение падает. Да что там настроение! Социальное самочувствие скверное — вроде и дела нет никому ни до тебя, ни до твоей семьи, твоих детей...

Июньский Пленум ЦК КПСС много внимания уделил выполнению Продовольственной программы. Он отметил, что сейчас благодаря изменению порядка планирования поставок в союзно-республиканский фонд неизмеримо поднялась заинтересованность на местах в увеличении производства сельскохозяйственной продукции, открылись новые возможности для инициативы. И там, где сумели их использовать, получили заметную прибавку этой продукции. Среди других была названа и Оренбургская область.

ИДЕМ ЗА ПОКУПКАМИ

Блицинтервью: — Как у вас в городе с продуктами?

- Нормально, все необходимое есть.
- Чтобы купить — набегаешься...

Смена у Людмилы Ахмедьяновой, аппретурщицы шелкового объединения, кончается в половине шестого. Как всякая женщина, после работы она заходит в магазин. Семья у нее по нынешним временам большая: муж и трое детей. С работы она выходит с уже наполненной сумкой — в обеденный перерыв сбежала в магазин «Кооператор», тут же, на территории комбината. Теперь мы присоединяемся к ней, пройдем по магазину вместе. По дороге Людмила рассказывает:

— Цены в «Кооператоре», конечно, высокие, но ведь по государственному мясу не купишь — его в продаже просто нет.

— Значит, мясное готовите нечасто?

— Почему же? Практически каждый день. Мы с мужем зарабатываем неплохо, можем себе позволить.

Тем временем автобус подошел к конечной остановке. Через арку между домами проходим прямо к гастроному «Северный». Покупателей мало. В продаже есть свежий хлеб — черный и белый, куры, молоко, творог, сметана, масло бутербродное. Людмила берет все, что ей нужно. «А зелень и овощи куплю на рынке», — решает она.

Итак, даже при неплохом выборе продуктов в государственном магазине Людмила все-таки не могла обойтись без кооператива и рынка. Ну, а как быть тем, у кого доходы скромнее?

У Надежды Ивановны Медведевой, которая работает на фабрике знаменитых оренбургских платков, семья тоже из пяти человек, но бюджет вдвое меньше, чем у Людмилы.

— Питаемся неплохо, — считает она. — Покупаю недорогих кур, суповые наборы, бывали продовольственные заказы с мясом, вареной колбаской, правда, сейчас что-то их не стало. В коопторг или на рынок ходим редко — цены кусаются...

Две семьи, две экономики. В какой мере отражают они продовольственную ситуацию в городе? За ответом направляемся в горторготдел.

...Кабинет заведующего М. Г. Багно похож на боевой штаб. Непрерывно звонит телефон, заходят сотрудники, он сам то и дело снимает трубку. Наконец наступает пауза, и Михаил Гаврилович обращается к нам:

— Самый большой спрос — на мясные продукты, а их у нас пока, к сожалению, не хватает...

Понять, как обстоит дело с мясными ресурсами и как они распределяются, думается, бесполезно — знание и сознание тесно взаимосвязаны.

Выполнить план поставок мясо-молочных продуктов в союзно-республиканский фонд — в этом оренбуржцы видят свой первейший долг. В последнее время им это удается — производство сельскохозяйственной продукции заметно увеличилось. Стараются заработать и прибавку к собственному столу. Но пока она скромна — городу приходится укладываться в жесткие рамки централизованно выделяемых фондов.

Почти половина их идет в общественное питание. В столовых и кафе мясные блюда есть всегда. Часть направляется в детские учреждения и больницы. Остальное перерабатывается в колбасные изделия и другие мясные продукты, которые получают работники предприятий в виде продовольственных заказов. Есть еще несколько категорий населения — их решением исполкома горсовета обеспечиваются мясными продуктами дважды в неделю. Это инвалиды и ветераны войны и труда, семьи погибших, семьи с пятью и более детьми, хронические больные.

Список этих категорий хорошо было бы расширить, включив семьи с тремя-че-

тырьмя детьми, будь на то достаточно ресурсов. Но реальное положение пока не позволяет этого сделать. Тогда, быть может, изменить сам подход, сделать дефицитные мясные продукты доступными тем, кому рынок и коопторг не по карману: пожилым людям с маленькой пенсией, многодетным малообеспеченным семьям. Но сколько их? К сожалению, такой статистики в области не ведется. А она очень нужна, особенно сейчас, когда вопрос социальной справедливости стоит так остро.

«ЗОЛОТАЯ НИВА», «КООПЕРАТОР» И ДРУГИЕ

Блицинтервью: — Что вам не нравится в организации торговли?

— Сезон в разгаре, а свежего огурчика, молодой картошки в магазине не купишь, даже в кооперативном.

— Живу в Восточном поселке. Продукты везу из центра, вечером у нас пусто.

Заместитель председателя облпотребсоюза Б. М. Кульчумов рассказывал нам, как много сделала в последнее время кооперация. Семь магазинов открыто на территориях промышленных предприятий Оренбурга и еще десять — в разных районах города. Красивые названия, хорошо оформленные торговые залы, новейшее оборудование. В плановом отделе нам показали вполне убедительные цифры роста товарооборота. Однако вот что довелось увидеть во второй половине июля.

...Рынок пестрел и благоухал всеми красками и ароматами лета: рдели пунцовые помидоры, сияли фиолетовыми отполированными боками баклажаны, зеленели огурцы и перец, в воздухе стоял пряный запах дынь и экзотических трав. Народ шумел, торговался, поругивал продавцов за сумасшедшие цены (три рубля килограмм моркови!), но торговля шла бойко. А рядом, в кооперативном магазине, на прилавках были лишь банки со всем надовоевшими консервами, ветви технического укропа да сморщенные желтенькие помидоры.

Произошло непредвиденное: подвела погода. Из-за июньской жары картошка зачухла, 20 гектаров моркови в пригородном совхозе смыло неожиданными наводнениями, капуста еще не подоспела. Вот тут-то кооператорам и проявить бы свое прорывство. Пошли, скажем, в огородах первые огурцы — почему бы не закупить их у сельских жителей? То же — и с молодым картофелем, луком, ягодами. Организовать приемные пункты для членов коллективных садов и огородов, желающих сдать излишки своей продукции. Все, чем богат рынок, могло быть на кооперативном прилавке! Пусть по ценам более высоким, чем государственные, но ниже, чем рыночные. Глядишь, и у частников цены изменились бы в пользу покупателей.

Сколько говорится и пишется о необходимости наладить более оперативный прием у населения излишков овощей, ягод, фруктов, рассказывалось в печати и по телевидению о зарубежном опыте. Но по-прежнему эта проблема остается одним из камешков, о который спотыкаются интересы покупателя.

А вот и другой.

Улица Чкалова, гастроном «Яик». Торговый зал в универсаме — огромный. Открытые прилавки, холодильники, фасованные товары и... удручающее однообразие выбора, гастрономический отдел — практически пустой. Человеку, прельстившемуся

маркой «универсам», за мясом и колбасой нужно будет пойти в магазин потребкооперации, за картофелем и овощами — в магазин агропрома. А почему бы не объединить все три ведомственных прилавка под одной крышей, не использовать досадно пустующее помещение? Когда мы задали вопрос в облпотребсоюзе и в агропроме, услышали один и тот же ответ: «А зачем нам это нужно? Планы-то товарооборота у нас с горторгом разные». И как ни пытались мы убедить руководителей обоих ведомств, что это удобно и нужно людям, нам возражали, ссылаясь на запреты вышестоящих организаций, на сложности планирования, отчетности и прочее. Но покупателю-то нет дела до ведомственных барьеров.

Горисполкомом взят курс на создание крупных торговых центров. Но вот мнение одной из наших собеседниц — В. К. Нестеренко: «Была в Вильнюсе — там на каждом шагу маленькие магазинчики, где купишь все — от шампуня до мяса и капусты. Живу я на окраине, овощи и молоко везу из центра».

А может, стоит провести сессию горсовета, посвященную специально вопросам организации торговли, предварительно широко оповестив об этом население? Предложения жителей могли бы стать основой для практических действий.

ПРЕДПРИИМЧИВЫЕ ЛЮДИ

Блицинтервью: — Что вам нравится в организации торговли?

— Чувствуется, что городские власти стали уделять ей больше внимания. Взять хотя бы ярмарки — там чего только не купишь! Правда, в очереди настоишься...

— Много готовой выпечки, теста — это очень удобно. Хорошо, что открывают магазины прямо на предприятиях...

Совхоз «Овощевод» — один из шести, входящих в состав городского агропрома, в руках которого сосредоточено все овощное хозяйство города. Именно здесь родилось новое для Оренбурга дело — студенческий агроконвейер. В чем его суть? Комсомол направляет в совхоз 260 студентов педагогического института и некоторых городских училищ и техникумов. На 126 гектарах они должны вырастить, собрать и затем сами продать капусту, огурцы, помидоры, перец, баклажаны, лук-дербунец, укроп, кабачки, редис. Цель всей затеи — дать горожанам свежайшие, прямо с грядки, овощи и зелень. В мае мы присутствовали при обсуждении договора между совхозом и горкомом комсомола. И вот — конец июля. Агроконвейер вышел на финишную прямую. В разных концах города оборудовались лотки, готовились яркие, красочные вывески — через два дня студентам предстояло встать за прилавком.

В кабинете директора совхоза В. И. Перуна наше внимание привлек большой застекленный шкаф, заставленный банками, от одного вида которых слюнки потекли: томаты с зеленью, аппетитные огурчики, яблоки, приправы, всевозможные джемы. И все это производится в консервном цехе совхоза, которым руководит Тамара Алексеевна Жидиевская.

За три года, что взяла она в свои руки цех, сумела превратить его из крошечного, в котором тогда работали всего три женщины, во вполне современное, хорошо оснащенное производство.

— Держим тесную связь с торговлей, — рассказывает Тамара Алексеевна. — Часто

сами бываем в магазинах, изучаем покупательский спрос. От того, что плохо идет, отказываемся, быстро переходим на новое. Всюду ищем сырье, хорошие рецепты, переписываемся с родственными предприятиями, институтами, ездим в командировки. Как-то увидела на совхозном поле огромные тыквы. Куда, спрашиваю, деваете? «На корм скоту», — отвечают. Эдакое-то добро? Стала искать рецептуру, что можно вкусного из тыквы сделать. Приспособили технологическую линию по переработке помидоров под производство морковно-тыквенного напитка. Вкусный и дешевый. Нарасхват пошел.

Под лежащий камень, как известно, вода не течет. В городе ведется активный поиск возможностей полнее, лучше удовлетворить потребности жителей. Например, решением исполкома горсовета совхозу «Весенний» вменено в обязанность оказывать платные услуги садово-огородным товариществам Дзержинского района: строительство садовых домиков, дорог, ремонт электрической и дорожной сети. В ответ на эти услуги садоводы-любители обязуются излишки своей продукции сдавать по договорным ценам совхозу — для продажи населению.

И еще одна деталь — продается много дрожжевого теста. Чудесного, живого, дышащего. Продавцы ловко управляют с ним: неуловимое движение, и тесто закинуто в полиэтиленовый пакет хозяйки. Дома остается только начинить — и в духовку или на сковороду.

В один из вечеров мы зашли в гастроном на Карагандинской улице — купить что-нибудь на ужин. В молочном отделе просто глаза разбежались. Уж не говоря о молоке, твороге, сметане, увидели мы и молоко топленое, и варенец, и даже давно забытый нами ацидофилин. А вот цены — заметно ниже тех, к каким мы привыкли. В чем дело? Позже пришлось нам познакомиться с такими понятиями, как нефондовое сырье и маложирная продукция. Цельное молоко — продукт фондовый — идет в основном на производство сливочного масла, а также в детские и лечебные учреждения. Из снятого молока делаются обезжиренный и маложирный творог, кисломолочные продукты и многое из того, что мы видели на прилавке. С толком используется любая возможность получить дополнительное количество продуктов. На мясокомбинате из нефондового сырья изготавливают колбасы, наборы для супа и студня — по низким ценам. Хозяйки охотно покупают их, для многих это хорошее подспорье в домашней экономике. Областной агропром планирует даже открыть специальный магазин, куда эта продукция будет регулярно поступать с мясокомбината, — как это сделал «Птицепром», открыв свой специализированный магазин в центре города. Здесь всегда можно купить свежую птицу, куриные потрошки, а в гриль-баре съесть горячую жареную курочку.

Немалые усилия прилагаются в Оренбуржье для того, чтобы богаче, разнообразнее был продовольственный прилавок областного центра, полноценнее было питание жителей большого города. Но и сделать предстоит еще много. Решение продовольственной проблемы, так же как и жилищной, и производства товаров народного потребления, — одно из основных направлений социальной политики партии. Без этого немислим успех перестройки.

И. СКЛЯР,
Н. ФЕДОРОВА

Оренбург.

«Эта женщина прожила вроде бы самую обыкновенную жизнь. Она ровесница века, дочь рабочего и сама стала рабочей, вступила в состав нелегального революционного кружка. В этом кружке были все такие же рабочие, как она, но у них за плечами был опыт первых маевых демонстраций — опыт борьбы. Они-то и стали первыми ее учителями в жизни. Вскоре ей поручили распространять листовки. Она хорошо справлялась с этим, а однажды, захотев поозорничать — молодая еще была, — девушка бросила листовку через щель в комнату мастера. На следующий день на фабрику пришла полиция, и офицер допрашивал по одному всех рабочих. И ее допросили. Потом, когда она вышла от офицера, подошел к ней мастер: «Я давно за тобой, девка, замечаю что-то темное. Не лезь не в свое дело. Я вот политики не касаюсь, мне все равно, и тебе также советую...» Но девчонка не успокоилась. По-прежнему распространяла листовки, ждала революцию...»

«...Трудное было время тогда. Еще целы были на улицах баррикады семнадцатого, а уже началась гражданская война, приносящая новые страдания, голод и разрушения молодой, еще не окрепшей Советской республике. В 1919 году я работала на бронепоезде, который курсировал по фронтам. Однажды к нам в вагон вошел военный — сапоги и кожаное пальто, перепоясанное ремнями, испачканы глиной. Был он усталый, небритый. Я ему приготовила чай, а он кипяточку попросил — побриться. Достал из полевой сумки помазок, бритву и простое клееное зеркальце. Когда я ему подавала кружку с кипятком, нечаянно ее опрокинула, да попало на само зеркало. Оно и расклеилось, покорибилось. А гость мне бодро так и говорит: «Да не плачь ты. Разобьем врагов, будут у нас и не такие зеркала. Ты верь и борись за лучшую жизнь...» Побрился «наизусть», взял в руки бывшее зеркальце и на обороте, на картонке, что-то написал. Что там написано, я не знала, так дома и жило у меня это зеркальце — то запропаستится куда-то, то снова найдется. Надпись на нем я прочла только через восемь лет, в 1927 году, после того, как окончила «ликбез»: «На память Маше от командарма К. Е. Ворошилов. До сих пор слышу его голос: «...верь и борись за лучшую жизнь...»

«...В 1919 году мои родители умерли от тифа, а я попала в детский дом. Он был организован комсомольцами поселка Верхние Серги в самом начале двадцатых годов. Бедность была ужасная, хоть и выделили нам «господский дом» (бывшего торговца Фунтина). В 1926 году наш детдом стал богатеть — мы, дети, почувствовали это в первую очередь. Уже не такая скудная пища была в нашем котле, получше на нас одежда. Меня приняли в пионеры. В августе 1929 года мне выпало огромное счастье быть участницей Всесоюзного слета пионеров в Москве. Из нашего детдома ездил четыре человека. В памяти осталось выступление на слете Н. К. Крупской — она напомнила нам слова В. И. Ленина о коммунистическом отношении к труду.

Помню звучавший на слете громовой голос Маяковского: «Галстук красный на груди не напрасно...» Я всю жизнь старалась не уронить честь — сначала пионерки, потом комсомолки, затем члена партии. «Владыкой мира будет труд», — писалось в первых букварях. Это осталось моим девизом на всю жизнь — так меня воспитала Советская власть, так же я воспитала и своих четвертых детей...»

О ТЕХ, КТО НАС ВЫВОДИТ В ЛЮДИ

У нас сотни ваших писем о родных и близких — исповедей в конвертах. В моих руках одна из папок. На ней надпись: «О тех, кто нас выводит в люди». Кто является наставником в самом широком смысле слова, учит не на словах, а делами, примером всей своей жизни.

Если строки из писем читателей выстроить в один ряд — без указания имен и фамилий, оставив только одни ситуации, описанные людьми, — получится характер. Того самого человека. «Делать жизнь с кого».

«...В те далекие теперь уже годы — первых пятилеток, первых стахановцев — моя мама работала в Москве, на электрозаводе. Сегодня это знаменитый на всю страну завод АТЭ-1. Как она любила вспоминать то время, а мы, дети, любили слушать ее рассказы! Мама на память читала нам четыре строчки, которые, как лозунг, висели у них тогда в цехе: «Нас партия к тому ведет, чтоб нам на магнето светила не марка чуждая «Сцинтилла», а марка «Электрозавод»!». Она объясняла, что такое «магнето», и почему «Сцинтилла» чуждая, и как важно было стране в конце двадцатых годов создать свою мощную автомобильную, тракторную, авиационную промышленность, чтобы не зависеть от капиталистов. В первом году первой пятилетки мама работала в бригаде образцовой продукции, была ударницей. Я и сейчас со слов мамы помню телеграмму рабочим сталинградского тракторного завода к рабочим АТЭ — им ее зачитывали в цехе: «Мы создаем самый крупный в мире тракторный парк. Все, что нужно для тракторов, мы должны делать сами. На этот путь твердо встал СССР. Есть советская сталь, есть магнитогорский чугун, есть советский сложный инструмент, но не хватает магнето...» И заводчане вскоре выдали продукцию! Мама рассказывала об этом с каким-то азартом, сразу становилась молодой, вспоминая завод. И всегда повторяла: «Как бы мы хорошо жили, спокойно и радостно трудились, если бы не война...»

«...Когда началась война, я была подростком, работала на заводе. Если поступал срочный заказ с фронта, переходили на казарменное положение — ночевали в цехе. Однажды обрабатывала большую болванку на малой скорости, заглядела на резец, упала на станину да и заснула. Очнувшись, толкают меня в плечо и рассказывают: был в цехе директор завода, уви-

дел тебя, спящую, будить не велел, велел, как проснешься, зайти. Ни жива, ни мертва иду. Он мне: «Что ж это вы, голубушка, спите у станка, да в военное время? Вас под суд надо отдать!» Ругал, ругал, а потом остыл, про семью начал спрашивать. А мне и рассказывать-то особо нечего: все как у всех в войну — горе, потери... «Иди, — говорит, — да не спи больше. Нам за все врагу отомстить надо... А ты вон какая худенькая...» А дня через два — я очень удивилась — мне выдали талоны на дополнительное питание, да и не только мне, другим подросткам тоже. И мы работали изо всех сил — для фронта, для Победы... Думалось: скорее бы кончилась война, тогда заживем, тогда впереди будет только хорошее...»

«...Я о нашей маме хочу написать. Сейчас ей восемьдесят четыре года, она до сих пор работает — вахтером, в институте «Мосгазпроект». Хотела уйти по возрасту, да там отпустить не хотят, уважают ее. А всю свою жизнь мама, как говорится, не работала, была домохозяйкой. Нас было восемь братьев и сестер. Отец у нас умер в 1950 году, и всех нас вырастила мама одна. Мы все тогда жили в Ступине, помню наш большой обеденный стол — от стенки до стенки, а за ним мы, да еще куча наших друзей — в доме их всегда было много, и всех мама сажала с нами за стол. Теперь мы выросли, мои братья и сестры — все уважаемые люди. Сестра Валентина всю жизнь работала на мебельной фабрике. Нина и сейчас на своем кожзаводе, на конвейере, шьет обувь, она у нас была делегатом XXVI съезда. Награждена орденом Трудового Красного Знамени. Еще одна сестра, Раиса, рабочая, у нее четверо детей, брат Николай — шофер-универсал. Еще был у нас брат, Володя, он, когда служил в армии, на Дальнем Востоке, погиб на посту... Сама я уже ветеран труда,

«Почетный донор СССР» — думаю, может, двадцать литров моей крови кому-то жизнь спасли?.. И у мамы есть награда — орден «Материнская слава» II степени. Вот какими нас сделала наша мама, которая всю жизнь «не работала», выводила нас в люди...»

«...Я думаю, что не только конкретный человек может сформировать характер другого человека. Могут и обстоятельства, и не в военное время, когда видно, кто враг, а в мирное, наше. И обстоятельства самые простые — те, что складываются на работе. Вот смотрите: делаем общее дело, директор — коммунист — прекрасно знает, что план закрывается только на сданную продукцию. А требует наоборот, кричит, что если не будет плана, то завтра сменит начальника отдела. Меня то есть. Пробую объяснить, что работаю не у него лично, а на государственном предприятии, что выполнение плана рождается в цехах, на производстве, а не на бумаге. Директор не отступает ни на шаг... Что делать? Этот вопрос я и решаю сейчас для себя. Написать заявление и уйти? Но где гарантия того, что на другом месте работы мне не встретится такой же начальник? Я долго боролась с собой, но выбрала: останусь. И буду работать по совести, несмотря ни на что. Я проработала здесь двадцать лет, здесь все мое родное — и цеха, и люди. Не уступлю... К чему я вам все это рассказываю? Да к тому, что поняла, да, на наш характер влияют люди родные и близкие — мать, отец, друзья. То, что в нас вложено с детства, то остается на всю жизнь. Но когда ты становишься взрослым, то строишь свой характер уже сам. Борешься сам с собой, с кем-то, за что-то — становишься человеком...»

Здесь, конечно же, не все письма из почты о тех, кто нас выводит в люди. О ровеснице века Ефросинье Семеновне Полянской написала двадцатилетняя работница Кременчугской швейной фабрики Марина Шафир: «зеркальце от командарма» было подарено Марии Антоновне Игнатовой, а написал с ее слов об этом ветеран войны и труда из г. Кировска Ворошиловградской области Геннадий Артемьевич Луканов. О своем суровом детстве рассказала А. Мазаева из г. Свердловска. О своей матери, кадровой работнице завода АТЭ-1, написала в редакцию Екатерина Федоровна Попова из Ростова-на-Дону. Как работала подростком на военном заводе, вспомнила А. Третьякович из Одессы (фамилия девичья, так и просила напечатать). О Наталье Федоровне Цыбовой, матери восьмерых детей, написала в своем письме ее старшая дочь москвичка Мария Матвеевна Громова. И, наконец, о сегодняшних трудностях, поисках себя и своего места в жизни поделилась с нами В. И. Кулькова из Новосибирска.

Не ради одного лишь авторства называем мы фамилии и имена людей, написавших о родных и близких. Это откровения людей разных поколений — тех, кто всей своей биографией давал нам открытый урок того, как надо воевать за будущее, бороться за настоящее, как надо выстоять, когда трудно, надеяться и верить, когда кажется, что нет надежд и в лучшее не верится... Такие они были, деды, отцы и матери. И помнят о них дети, воспринявшие главные их уроки. Повзрослевшие, тоже повывавшие жизнь, перенесшие свои испытания. И снова ведется открытый урок, уже детям детей. И так без конца — чтобы вывести в люди...

Письма о тех, кто нас выводит в люди, читала Тамара ВИРКУНЕН.

Над бурьяном развалин,
где пламенем стерты названья
поглощенных войной
наших сел, деревень, городов,
проросли из руин
новостроек высокие зданья,
пустыри одеваются
зеленью новых садов.

Так писал Алексей Сурков в 1946 году.

Это был первый год первой послевоенной пятилетки. И так же, как совсем недавно по сводкам следили за победным движением Красной Армии, так теперь по кратким сообщениям в газетах, по сводкам, приносимым телеграфом с разных концов страны, по цифрам и фактам каждого дня узнавали о победной поступи пятилетки. Задача была — не только восстановить разрушенные войной районы страны, но и мощно двинуться вперед. И, как всегда, как в годы строительства социализма, как в годы войны, вместе со всеми на переднем крае, на самых огневых рубежах — женщины: работницы, конструкторы, исследователи.

Четвертая пятилетка — восстановлено и построено заново 6200 крупных промышленных предприятий; пятая — 3200 предприя-

2. Из одного металла льют
Медаль за бой, медаль за труд.
Алексей Недогонов

Задания первой послевоенной пятилетки выполнены досрочно. Производственный потенциал страны полностью восстановлен и существенно увеличен. Десятки тысяч женщин-тружениц награждены орденами и медалями. Звание Героя Социалистического Труда получили 1600 женщин. Среди них — ткачиха из Орехово-Зуева Мария Волкова, бригадир котельщиков уже 15 августа 1946 года выполнила план первого года пятилетки: купавинские ткачихи Мария Рожнева и Лидия Кононенко, токарь станкостроительного завода Татьяна Ячменева, мастер электролампового завода Валентина Хрисанова, зуборезчица Уральского автозавода Нина Назарова и многие другие. Их имена помнят, знают и сегодня.

СТАНОВИТЕСЬ В РЯДЫ

... дала ток первая атомная электростанция; шестая — 2690 крупных предприятий; семилетний план (1959—1965) ввел в строй 5470 предприятий, построены новые мощные гидроэлектростанции, проложены газопроводы, дают металл, руду, ткани, химические материалы мощнейшие заводы, рудники, комбинаты. «Становитесь в ряды трудовой рати!» — призывает женщин партия. Красноречивее слов рассказывают о том времени фотографии — документальные свидетельства лет, еще очень близких к нам, но уже ставших историей.



1. Я четыре года — самой гордой
русской верой верила, любя,
что дождусь — живою или мертвой —
все равно, но я дождусь тебя.
Ольга Берггольц

23 июня 1945 года XII сессия Верховного Совета СССР принимает Закон о демобилизации старших возрастов личного состава, затем — Указ Президиума Верховного Совета СССР специальным пунктом предусматривает демобилизацию из армии всех женщин, кроме тех, кто сам захотел остаться в качестве военнослужащих.



3. Мы достроим свой город, что сказок
и оденем в горячее солнце и бывлей чудесней.
Мы идем по земле с трудовой и молодые сады...
подымая высоко ее золотые лады. и походною песней.
Яков Белинский

И вновь, как их славные предшественницы,
советские женщины продолжают осваивать



Подготовила И. КОЛЧИНА.

новые профессии, брать новые высоты, преодолевать новые рубежи. У всех на устах имя двадцатилетней Валентины Гагановой. Бригадир прядильщиц Вышневолоцкого хлопчатобумажного комбината, она выступила в 1958 году инициатором движения за переход передовиков производства на отстающие участки, чтобы поднять их до уровня передовых. Герой Социалистического Труда, член ЦК КПСС, она становится маяком, свет которого озаряет путь многим и многим молодым работницам, ее последовательницам. Газеты тех лет рассказывают о Софье Малеване, по примеру Гагановой вставшей во главе от-

в конструкторском бюро Рижского вагоностроительного завода создается скоростной электропоезд, способный развивать скорость до 130 километров в час; в депо Москва-Сортировочная родилась первая бригада коммунистического труда, которая дала начало движению, охватившему всю страну.

ТРУДОВОЙ РАТИ

стающего участка шахты и выведшей его в передовые, об Анне Сидоровой, первой из женщин освоившей сложную специальность прокатчика на блюминге, о Сайде Мамедовой, стахановке из Баку, которая тоже одной из первых освоила профессию оператора по переработке нефти...



6. Вспоминай обо мне почаще.
Вещи в новый рюкзак уложены.
И зовут таежные чащи
Буреломом, тропой нехоженой.
Светлана Кузнецова

Геологические экспедиции отправляются на поиск новых месторождений угля, газа, руд. В отрядах геологов тысячи девушек. Они, как всегда, среди первопроходцев.



7. Мы — дети Галактики.
Но самое главное,
Мы — дети твои,
Дорогая Земля.

Из песни
В июньские дни 1963 года из дальних космических далей мир услышал звонкий девичий голос.
Тракторист Владимир Терешков погиб на фронте, защищая от врага свою страну. Его дочь Валентина прославила Советскую Родину, став дочерью планеты Земля.

4. Целинные степи — романтика юных,
Костры да зовущая даль.
Здесь в битвах суровых опять пламенеет,
Опять закаляется сталь...
Из песни

Еще вчера заветным кладом лежали целинные и залежные земли, а сегодня под широкими ветрами в казахских, алтайских и приволжских степях работают тракторы. Их ведут тысячи юношей и девушек, которые добровольцами уехали на новые земли. Могучую технику посылает страна в помощь. Вырастают новые дома, улицы, поселки. Не узнать краю не видать.

5. На лесах пятилетки
Сыны трудового народа
Строят новую жизнь
На года, на века, навсегда.
Алексей Сурков

27 января 1959 года открывается XXI съезд партии. Ему готовят подарки: Воронежский завод осваивает новую модель телевизора «Воронеж»: дали ток первые два агрегата нового волжского электрического гиганта:

ФАБРИКА ВО ДВОРЕ



Одно из самых страшных воспоминаний моей жизни — как я забирала сына из детского сада. Даже если удавалось уйти с работы точно по звонку, все равно в сад прибегала самой последней, и воспитательницы вечно дулись на меня и вымещали раздражение на ребенке. А уж если задержишься...

Разделить себя между работой и детьми. Вроде бы все условия у нас для этого есть. Но оглянитесь вокруг: много ли увидите женщин, вполне довольных тем, как это у них получается? Платим по самой высокой цене: вечно в спешке, в напряжении, на пределе сил. Так о себе и говорим: побежала, слетала, помчалась. А все равно по-настоящему, так, как хотелось бы, как нужно, ни там, ни там не выходит. Поднажмешь на службе — ребенку материнское внимание начинает выдаваться, как паек по карточкам. Переключишься на ребенка — в работе съезжаешь ниже своих возможностей. И так в конце концов устаешь разрываться...

Ну, а можно ли по-другому? Маленький одноэтажный дом между высокими корпусами: на вид то ли магазинчик, то ли приемный пункт прачечной. А на самом деле это цех. Придомный участок фабрики по производству платков.

Фабрика эта — настоящий лилипутик, особенно среди индустриальных великанов столицы. И предназначение у нее всегда было самое скромное: дать возможность потрудиться людям пожилым и не вполне здоровым. Когда Корюн Егисевич Папоян стал здесь директором, на фабрике было 746 работников. Из них 476 — надомники. И вряд ли их могло бы стать больше, если бы директор не обратил внимание на особую категорию населения — матерей с детьми. За короткое время штат фабрики вырос больше чем вдвое.

Тут все необычно. Я смотрела в отделе кадров фабрики трудовые книжки: художница, педагог, инженер, архитектор, переводчик... Они сделали этот решительный шаг: уволились, научились вязать — даже прекрасным вязальщицам, чтобы подняться на профессиональный уровень, надо поучиться. Приходит время, и они возвра-

щаются к своей работе. За 10 месяцев прошлого года на фабрику оформились 187 надомниц, а уволились 217. Для другого предприятия это было бы катастрофой. Здесь, на фабрике, высокая текучесть заведомо входит в «правила игры».

Вообще-то надомный труд не открытие, но если судить по письмам, которые мы получаем, мало кого он удовлетворяет. Главный бич — низкие расценки. Мне рассказывала Элла Неушева: прежде чем устроиться на платочную фабрику, она пробовала брать заказы от швейного объединения. Строчила бретельки для лифчиков: 200 штук — 96 копеек. Элла — опытная рукодельница и за работу взялась уверенно, но, просяживая за машинкой от темна до темна, без выходных и праздников, еле-еле зарабатывала 40 рублей. Жалуются на бесчеловечных чиновников, устанавливающих расценки, но это, наверное, не их произвол. Посмотрите на ценник ситцевого лифчика, прикиньте, сколько стоит материал, оставшаяся работа, прибавьте накладные расходы — полкопейки, и выйдет красная цена за бретельку.

Фабрика по производству платков замечательна тем, что она дает надомницам современную технику — портативные вязальные машины с программным управлением японского производства «Симак» и «Минон». Чтобы выполнить план, надо заработать 100 рублей в месяц. Элла Неушева и другие надомницы, с которыми я познакомилась, из месяца в месяц выполняют полтора, два, а то и три плана. И при этом у них хватает времени держать в идеальном порядке дом, возить детей в бассейн, или на гимнастику, или в музыкальную школу, следить за уроками, дружить с их друзьями и вообще быть с детьми — счастье, по которому мы не тоскуем часто просто потому, что оно нам неведомо... «Я видела, бывало, что сыну трудно, но не могла ему помочь, потому что не понимала, что с ним, не знала толком его жизни», — говорит Галина Аникеенко, по профессии медсестра. Примечательно, что и папы начинают не меньше, а больше интересоваться детьми рядом со спокойной, неиздерганной матерью.

Но машина — это все-таки машина. Она шумит, пылит. Бы-

вают, соседи протестуют, бывает, у кого-то из домашних начинается аллергия. Много времени уходит на то, чтобы привезти домой пряжу, сдать работу. Есть прекрасные машины с двигателями — их вообще запрещено ставить в квартире. А можно ли сделать так, чтобы техника стояла как бы дома, но все-таки не рядом с кроватью или плитой? Так и возникла идея придомного участка, мини-фабрики в жилом квартале. Первую группу набрали в апреле. Когда я там была, подошел к концу первый месяц работы: до этого несколько недель учились, и женщины еще не знали точно, сколько наработают и сколько получат. Но в том, что, поступив сюда, выиграли в главном, — в этом убеждены все.

Приходят они к девяти. Если надо, можно задержаться и до десяти, и до одиннадцати — достаточно предупредить мастера. Лидию Сергеевну Савокину. И уйти могут, когда кому нужно. На столе у Лидии Сергеевны табель, в нем женщины сами проставляют отработанные часы. По нему видно, что смена бывает и трехчасовой, и восьмичасовой, но в основном работают 4—6 часов, уходят как раз к возвращению детей из школы.

«Утром я успеваю убрать, кое-что приготовить. Выхожу из дому без десяти девять, если хочу зайти по пути в магазин — без двадцати», — рассказывает Галина Бутыкова.

Она работала мастером отдела снабжения в стройуправлении, стаж 20 лет, работа нравилась, но когда родился второй ребенок, стало тяжело: рабочий день с восьми до пяти, ехать в один конец больше часа. На старом месте получала 130 рублей. Здесь, рассчитывает она, даже если не удастся перевыполнить план, все равно окажется в выигрыше: не тратится на обеды, на дорогу, и нервы в порядке, и малыш полдня проводит дома, и старший — первоклассник — «при глазах»... «Если бы подруга стала со мной советоваться, переходить ли на такую работу, я бы сказала: иди и ни в чем не сомневайся!»

Светлана Николаевна Толмачева — инженер-экономист, работала в управлении автотранспорта. В месяц с премиями выходило 180—190 рублей. Но, говорит она: «Либо деньги, либо дети». Дочь и сын — оба хилые, слабые: в душе плакала, но пришлось уволиться. Устроиться никуда не пыталась. Слышала, что есть места, подобные придомному участку, но считала, что это работы «блатные», простым смертным недоступные. А тут проезжала мимо бюро по трудоустройству и, ни на что определенное не рассчитывая, решила зайти... Очень нравится режим, нравится работать рядом с до-

мом: «Вы знаете, что такое дороги!» И сама работа доставляет удовольствие, захватывает. «На всю жизнь я, конечно, к платку себя не привяжу». Когда дети отпустят, Светлана Николаевна вернется к своей профессии.

Вере Алексеевне Григорьевой, воспитателю детского сада, может быть, и в голову бы не пришло менять работу, но они получили в этом районе квартиру, искала места в ближайших садах — не нашла, а тут дочке подошло время идти в школу, да и освоить машинное вязание давно хотелось. Подумала-подумала... «Знаете, здесь совершенно другой мир, настоящая женская работа. Никто нас не дергает, не торопит. Прихожу — отдыхаю душевно».

«Нам повезло», — считают и Галина Николаевна Выборная, сотрудница гостиницы «Россия», и оператор машинно-счетной станции Галина Борисовна Климчук, и Раиса Мироненко. Родив троих детей, она уже несколько лет как ушла с завода, стала надомницей, но здесь, на этом участке, ей нравится больше, чем дома. А Александра Жирнова, наоборот, была бы очень рада, если бы машину ей дали домой, может быть, потому, что живет она дальше остальных, и, насколько я поняла ее характер, она этого добьется.

Из всей группы (сначала она была больше, но не всем понравилась эта кропотливая работа, не всех машина стала слушаться, и две женщины ушли, не доучившись) только двое имели навык, и пока это сказывается очень сильно. Надя Кочеткова уже связала 19 платков, выполнила план, хотя до конца месяца оставалась еще целая неделя. У других дело идет не так бойко, но претензий к качеству пока никаких не было. Три месяца назад они и не подозревали о существовании друг друга, а сейчас чувствуют себя настоящим коллективом. То и дело кто-то к кому-то подсаживается: помогает подобрать убежавшую петлю, пройти трудное место. У Иры Рзакулиевой получилось неудачно: долго болел ребенок, приступила к работе, когда уже не было инструктора, ее фактически учила группа — и Ира связала уже три очень хороших платка.

Мастер Лидия Сергеевна показала мне помещение, где в ближайшие дни должна была начать занятия вторая группа. Сейчас, когда вы читаете об этом, у нее тоже уже окончен срок ученичества, а инструктора начнут обучать третьи... Всего здесь, в Орехове-Борисове, будут работать 100 женщин. А в другом фабричном филиале, на Липецкой улице, будет создан еще один придомный участок. Для него уже закуплены машины, еще более

производительные и технически совершенные, чем «Симак» (фабрика по производству платков на своей более чем скромной базе проводит международные симпозиумы по современной трикотажной технике с участием известнейших зарубежных фирм!). Например, машина итальянской фирмы «Комэц» — миниатюрная (80 на 100 сантиметров), изящная, как игрушка, управляемая с помощью небольшого компьютера и способная вывязывать в час 40 шапочек или шарфиков всех мыслимых фасонов и расцветок.

Когда мы говорим, предоставьте женщинам льготный рабочий режим, гибкий график, — это звучит обычно как призыв пойти навстречу, сделать какое-то одолжение. Потому, наверное, так медленно, со скрипом и идет дело — одна «сознательность» администрации его не решает. Жизненный опыт Корюна Егишевича Папоана — он сам прекрасный семьянин, любящий отец, а теперь уже и дедушка, — конечно, помогает ему войти в положение матерей. Но если бы не эти сверхскоростные машинки, скорее всего, и он так и остался бы со своим пониманием и своими предчувствиями и ни реально помочь женщинам, ни расширить производство не сумел.

Есть стереотип мышления: современное предприятие — это громадные корпуса, цеха, которые из конца в конец не просматриваются, многотысячные коллективы. Но у гигантов есть одна слабость — они малоповоротливы, недостаточно гибки, маневренны. Мода меняется, рождается новый спрос, а эта машина когда еще повернется в нужную сторону! Во всем мире лидерство захватывают те, кто способен мгновенно откликнуться на требования рынка, непрерывно поражать покупателя новинками, изысками высочайшего качества. А это и есть небольшие, мобильные предприятия. Не случайно эти чудо-машинки так компактны: для них не нужны огромные, дорогостоящие здания. В комнате с обычным школьным классом можно поставить 12 портативных вязальных машин, на 400 квадратных метрах разместить автоматизированную поточную линию. И 15 работников снимут с нее продукцию на четыре с половиной миллиона рублей!

Но такую технику можно купить только за рубежом, и это сегодня главная проблема. И для общего развития экономики, и для тех, кто хочет носить красивые, модные вещи, не переплачивая спекулянтам, и для матерей, заинтересованных в удобном рабочем режиме. На внутреннем рынке ничего даже отдаленно похожего пока не появляется. На фаб-

рике со смехом рассказывают, как приходят к ним, точно на экскурсию, конструкторы и технологи из отраслевых институтов, как ходят вокруг японских-итальянских машин, как восхищаются — точь-в-точь как мы, грешные, — их высоким совершенством... Хотя смешного на самом деле в этом мало.

Подумаем и о другом. Не выходят у меня из головы те две женщины, которые уволились раньше, чем группа успела с ними толком познакомиться. Видимо, такие условия, как на придомном участке, их очень бы устроили, но вот не нашли они себя в этой работе. Наверное, это естественно — у людей разные способности, разные интересы, даже руки в конце концов разные. Но разве свет клином сошелся на шапочках и платках, да и вообще на вязании? И разве в таком режиме можно только что-то изготавливать? Женщины радуются, что сумели так быстро переучиться, освоить незнакомый труд. Но ведь, наверное, и это необязательно, а может быть, и нерасчетливо — уходить от своей специальности, терять навык, в чем-то отставать от коллег! Мысль для нас непривычная: как это экономист, или инженер, или педагог будет работать дома или у себя во дворе? Но ведь раздать по квартирам суперсовременную технику — это тоже, наверное, казалось бы диким, пока не попробовали и не убедились. Понять надо, что такая задача перед нами стоит, что от нее чрезвычайно много в нашей жизни зависит. И чем больше будет вариантов, чем свободнее выбор, тем полнее и отраднее станет женская жизнь...

А интересно, сколько он продлится, этот этап, в жизни Александры Жирновой, Светланы Толмачевой и других женщин? Одна говорит: доведу детей до школы. Другая довела, ребенок идет в первый класс — и тоже: как же пустить его на самотек? Пусть как следует привыкнет к школе! У третьей и этот этап позади, сын переходит в третий класс. Но разве хочется, чтобы он бегал по двору с ключом на шее, то ли сытый, то ли голодный? А когда доходят до старших классов, как сыновья Нади Кочетковой, тут и выясняется, что никогда еще не требовалось им столько внимания! Чтобы хорошо учились, чтобы занимались спортом, не попадали в дурацкие истории... Так уж устроено: когда дети растут, всегда кажется, что именно сейчас самый ответственный момент, а потом станет легче и можно будет расслабиться. Но с каждым возрастом приходят свои проблемы, и получается так, что мама нужна не меньше, а все больше и больше...

Д. ВЛАДИМИРОВА



Борис РАХМАНИН

«Потерялась собака...»

Рассказ

Лауреат литературной премии имени А. Фадеева Борис Рахманин известен и как поэт, автор нескольких сборников стихотворений, и как прозаик, книги которого «Часы без стрелок», «Моря впадают в реки», «Теплый ситец», «Ворчливая моя совесть», «Передай дальше!» и другие вызывают неизменный интерес у читателей.

Живое, подчас обостренное внимание к реальной действительности, к делам и заботам современников сочетается у Б. Рахманина с элементами сказки, фантастики, с тягой к притчевой условности. К этой своеобразной манере, позволяющей с неожиданной, даже парадоксальной стороны показать жизнь, ее высокую ценность, ее поэзию, относится, на наш взгляд, и публикуемый сегодня рассказ.

Высоко на обрыве кристаллами соли сияли новые, еще непривычные для глаза дома, а все остальное — черный ручей, матовые, забредшие в него стволы осин, грязные половицы мостка, сквозь которые, стоило на них ступить, проступала вода, влажный, пахнущий глиной воздух, прерывистый скрежет невидимого экскаватора. — все остальное оставалось прежним.

И, как прежде, шел вперед мальчик в красных резиновых сапожках.

Стараясь не упасть в ручей, он осторожно дотянулся с мостика до осины и, упираясь в нее одной рукой, другой приколол объявление.

Сколько их я уже видел до этого, висевших низко-низко, почти у самой земли, и не догадывался, кем они приколоты.

Вода из щелей настала жадно хлынула к моим ногам, погналась и отступила. Чертыхаясь, я вытер подошвы о травянистую кочку и осмотрелся.

Мальчика уже не было видно, но на деревьях вдоль глинистой тропы низко, почти над самой землей белели объявления...

«Потерялась собака... Потерялась собака!.. Потерялась собака!!!»

Мне показалось, что всякий раз этот корявенький, отпечатанный на машинке текст звучал как-то иначе. То печально, то с досадой, то с бессилием и отчаянием... «Потерялась собака!!!»

...Он как раз прикалывал новое... Приколол и, медленно шевеля губами, весь поглощенный им, стал читать. Внезапно нос у него сморщился, губы искривились, по круглой щеке косо поползла слеза.

— А как ее звали? — спросил я.

И сам остался недоволен тем, как прозвучал вопрос. Не таким он был до того, как прозвучал... Досужим любопытством отдавал мой шершавый голос. Я попытался исправить дело и повторил еще раз:

— А как ее звали?..

— Никак! — буркнул он, отвернувшись, и стал плечом вытирать мокрую щеку.

Из-за поворота вышла очень высокая дама с раскрытым, хоть дождя еще не было, зонтиком, приблизилась к нам и, нагнувшись вперед, стала читать. На ней были капроновые, будто сшитые из старых чулок перчатки, сквозь которые просвечивали руки и несколько монеток.

— А как ее звали? — спросила она

Рисунок Алексея ОСТАЕВА

— Никак! — ответил я холодно.

Мальчик засмеялся. Дама взглянула на него, подняв брови, и, стараясь не поскользнуться на мокрой глине, пошла дальше.

— Имя писать нельзя, — не глядя на меня, со вздохом сказал мальчик. — Если имя написать, каждый поманить может...

Он помолчал, потом быстро отвернулся, и я услышал тоненький, невыразимо печальный вой.

— Ты что?! — вскрикнул я и, поскольку голос мой и на этот раз прозвучал неточно, растерянно, повторил: — Ты что?..

— Ничего! — отозвался он, но плакать перестал, только прерывисто всхлипывал.

— Послушай, — сказал я, — послушай!.. Хочешь, я буду твоей собакой?..

Он посмотрел на меня с недоумением.

— Вы?..

— А что?.. Думаешь, не смогу?..

Он хмыкнул.

— А ты испытай меня. — Я подобрал с земли и протянул ему кривой ломкий сучок. — Забрось-ка его подальше...

Улыбнувшись, он отрицательно покачал головой.

— Ты не стесняйся! — настаивал я. — Ты брось!.. Брось!..

Он нерешительно взял сучок, пожал плечами и бросил, недалеко, метров на пять...

В мгновение ока, напрягая ноги, чтобы не поскользнуться и не упасть, я подобрал сучок, вернулся обратно и торжественно вручил ему в руки.

— Ну-ка, еще раз! — предложил я весело.

Он бросил еще, теперь уже сколько было сил, довольно далеко... И громко рассмеялся.

— Принеси! — воскликнул он повелительно. — Принеси!

Запахавшись, я доставил сучок обратно. Он со смехом потрепал меня по рукаву.

— Умница, — произнес он одобительно. — Умница... Хорошо!..

— Я еще многое умею! — похвастался я, радостно отдуваясь. — Я петь могу, чистить картошку, бриться...

Зорко всматриваясь во все, что нас окружало, я шел чуть впереди хозяина и время от времени докладывал:

— Вот ветка на дереве качается, видно, птица только что взлетела...

Или:

— В лесу всегда красиво, даже в ненастье, правда?..

Или:

— Считай, что я тебе помахал хвостом...

Он поощрительно откликнулся на мои старания, называл умницей, а порой и сам делился своими наблюдениями.

— Знаешь, — сказал он доверительно, — по моему, этот ручей течет назад...

...Мы миновали небезопасный мостик, поднялись на обрыв и оказались на чистом, исчерченном формулами и словами асфальте. На цинковых водосточных трубах новых домов белели объявления.

Мальчик насупился, остановился возле одного из них, медленно зашевелил губами.

— Ее звали Умницей, — произнес он тихо,

Я промолчал.

— До свидания... Я дальше сам пойду... — Он нагнул голову, повернулся, сделал несколько шагов. — Ну ладно, пойдем, — позвал он, оглядываясь. — еще немного...

Прерывистый надсадный скрежет экскаватора становился все громче. Новые дома кончились, за поросшими мхом дощатыми заборами, заштрихованные голыми ветвями невысоких деревьев, виднелись ветхие, с просевшими макушками терема. На один из них, пятась иногда для разгона, с тупым неторопливым добродушием наезжал экскаватор. Медленно, медленно, как во сне, старый бревенчатый дом вспучивался и, оседая, выбрасывал в стороны в диком неестественном сгибе сухие суставы. И вдруг разом, точно какая-то веревочка развязалась, беспорядочно развалился.

— До свидания, — снова сказал мальчик, — все...

Но я не послушался и несмело последовал за ним. Обогнув пыльное облако на месте рухнувшего только что дома, мы оказались точно перед таким же, кособоким, ждущим своей очереди.

Мальчик хмуро посматривал на меня, даже остановился несколько раз, но так и не решившись прогнать, вошел в темный подъезд. Мы поднялись по скрипучей щербатой лестнице, толкнули невидимую мягкую дверь и оказались в просторной прихожей с заметно покатым полом. Экскаватор неожиданно умолк, и в наступившей тишине стал слышен редкий стук пишущей машинки.

Заговорщически кивнув мне, мальчик открыл еще одну дверь и пропустил меня в тесную квадратную комнату с круглым окном.

За окном было совсем темно. Пока мы подымались по лестнице, наступил вечер.

— Ну как?..

Молодая женщина с желтыми волосами, в наброшенном на плечи клетчатом одеяле, сидела за столом и указательным пальцем неумело стучала по круглым клавишам.

«ПОТЕРЯЛАСЬ...» — выстукивала она, — СОБАКА», — а затем, строчкой ниже, адрес...

— Ну как? — повторила она задумчиво. — Развесил?..

— Да...

Она поднялась и машинально кивнула головой:

— Добрый вечер... — и смутилась.

— Я выдержал все испытания, — сказал я. — Спросите у него, если не верите...

Мальчик утвердительно закивал головой:

— Да! Да!.. Он... Мама, можно?..

Она неуверенно засмеялась. Усадила его на стул и стала стягивать красные резиновые сапожки.

...Некоторое время спустя, уже освоившись немного в необычной обстановке, я удобно расположился на полу в прихожей, уткнул в лапы длинную морду и, легко двигая острыми ушами, прислушивался к доносящимся со двора скрипам и шорохам. Мне было покойно, хорошо. Снова после долгого зябкого одиночества я обрел теплый дом и общество, и все глуше, все ровнее плескалось в моей груди

еще недавно напрягшееся до самой высокой тоскливой ноты сердце.

...Мальчик еще только собирался выйти в прихожую, но я уже догадался об этом, вскочил на ноги и, глядя на закрытую дверь, замахал хвостом.

Он вышел в полосатой, великоватой ему пижаме. Желтоволодая женщина несла мохнатую простыню и садовую лейку. Понаблюдав за тем, как сдержанно проявляем мы свои чувства, успокоенная, она оставила нас вдвоем и отправилась на кухню. Зазвенела вода, зашипел газ...

А мы, оставшись на минуту без присмотра, с тихим смехом бросились друг к другу, повалились на пол, потом он уселся на меня верхом, но я вывернулся, схватил пастью его ручонку и еле слышно, с притворной яростью зарычал, сдерживая хохот, он опять попытался оседлать меня, но и на этот раз оказался на полу.

— Умница! — повторял он счастливым шепотом. — Умница!.. — и ласково трепал меня по загривку. И тут, не сумев справиться с переполнявшей меня любовью, я забылся и радостно залапал.

— Это еще что такое?! — сердито выглянула в прихожую женщина.

...Он стоял в тазу, а она, улыбаясь, поливала его из лейки теплой водой. Потом намылила и снова стала поливать.

— Расти быстрее! — приговаривала при этом она. — Расти выше!..

Он хохотал, подымая брызги, топтался в полном пены тазу, тер кулачком глаза...

Огромного усилия стоило мне не броситься с оглушительным веселым лаем в кухню, чтобы облизать его там, мокрого и блестящего, с головы до ног. Я только повизгивал тихонько и скалил в мучительной, разрывающей пасть улыбке частые белые клыки.

Женщина крепко вытерла его простыней и помогла надеть пижаму.

— Если хоть раз прикоснешься к собаке, — предупредила она, — будешь мыться опять.

— Спокойной ночи, Умница, — проговорил он, и маленький розовый рот его округлился в усталом зевке. — Пока!..

Я и сам стал собираться уже ко сну, но помешала женщина...

— Спасибо, — поблагодарила она, на цыпочках выйдя из комнаты... — Сегодня все хорошо. Сразу закрыл глаза. А вы... Вы можете идти.

Она повернулась к двери, ведущей на лестницу, и широко ее распахнула.

— Пусть остается открытой, — произнесла она с улыбкой. — А то вы споткнетесь.

Улыбка ее, очевидно, по рассеянности, сморела теперь не вверх уголками губ, а вниз.

По скользкому покатоному полу, все выше и выше, боясь неловко сорваться обратно, с трудом добрался я до порога, спустился по лестнице во двор. «Я потерялся...» — произвольно произносили мои губы. — Я потерялся...» Мне так нужен был друг, так нужен был повелитель. Кому буду я теперь таскать палку и, радостно виляя хвостом, смотреть в глаза?..

20 декабря прошлого года около семи очень холодно-го вечера (35 мороза на градуснике) в Ленинград прибыл по расписанию поезд из Одессы. Две просто одетые женщины вышли из плацкартного вагона. Вещей было много, не унести. Мешки, хозяйственные сумки, картонные коробки — кого удивит? На рынок, наверное. Никто не встретил, пришлось взять носильщика. На стоянке такси снова подождали. Потоптавшись в нерешительности, двинули к камерам хранения. Здесь их и задержали работники ленинградской милиции. Потом, когда раскроют все эти сумки, вспорют все по-женски аккуратно зашитые мешки с надписями, как на посылках, — 2 кг, 3 кг, когда взвешают и подсчитают, выяснится, что две скромные, незаметные женщины пытались провезти в Ленинград самую большую за последнее время партию наркотиков — 33 килограмма 514 граммов маковой соломы с содержанием морфина.

Все было спокойно, буднично. Никаких погонь, никакого сопротивления, никакой даже малейшей попытки замаскировать свой груз. Сквозь слезы они давали свои первые показания: Матус Анна Ивановна, 37 лет, швея промкомбината в г. Тульчине Винницкой области, проживает в селе Заречное, мать двоих детей. Пеньковская Мария Яковлевна, 40 лет, машинист холодильных установок тульчинской базы райпотребсоюза, проживает в с. Заречное, мать троих детей. Не судимы, не привлекались, не употребляли наркотики. Ничего, что хотя бы намекало на связь с преступлением.

Дом, семья, дети, работа. Все как у всех. Случайность? Недоразумение? Нет, конечно. Хотя и «профессионалами» не назовешь. Дилетанты, несмотря на количество килограммов, мелкие сошки — слышала я не раз за время командировки вместе с невысказанным вопросом — ну что тут интересно? А действительно, что мне нужно было от них? Что я искала, переезжая из Ленинграда в Винницу, из Винницы в Заречное? Разве недостаточно короткой информации с фотографией из зала суда?

Но как найти тогда ту тонкую черту, перейдя которую преступление, во всех страхах мира отнесенное к тяжким, сумело войти без сенсаций, легко и просто в обычную жизнь обычных двух семей?

Но пока не о них. О другом...

Юрий В., 21 год: «Два года назад я начал регулярно принимать мак. Я должен бросить, я хочу соскочить с иглы, понимаете? Так нельзя! Но самое большое я держался два месяца. Отключал телефон, не выходил на улицу. Мне бы на работу,



МАКОВЫЕ цВЕТА

Из темных кинозалов мы выходили на свет знакомых улиц, и где-то очень далеко, за пределами наших забот, оставались гангстерские страсти вокруг загадочного героина, ЛСД и прочая. Где-то там, в Сингапуре или Майами, из-за них гибли, разорялись, богатели, преследовали друг друга мафия и Интерпол. Где-то далеко, что-то не про нас...

Нет, мы, конечно, немного слышали и «про нас», немного догадывались, немного знали. Но «табу на тему» довольно долго и успешно питало наши иллюзии. Теперь не молчим. Теперь знаем многое. Что около 49 тысяч человек в стране зарегистрированы как наркоманы, знаем о гигантских зарослях дикой конопли в Средней Азии, о страшной эфедроновой лихорадке и нарастающей волне токсикомании, особенно среди подростков. Знаем, что и у нас есть сбытчики наркотиков, сделавшие «белую смерть» своим бизнесом.

И все-таки есть стереотипы, от которых избавиться трудно, хотя наступает момент, когда сделать это необходимо. Один из них — «не про нас, далеко, не с нами». Нам все еще легче думать, что невидимая, но крепкая стена отделяет тихую будничную жизнь от той, что регламентируется уголовным кодексом. Увы, сами по себе никакие стены не возникают, в том числе и эта...

в коллектив, но куда пойду? Институт бросил. Сейчас третий раз в больнице. Девушка у меня была. Гуляли. Она тогда баловалась только. Потом долго не виделись. Когда встретились, говорит: ломает. Пришлось и себе и ей заваривать. Полгода мы с ней прожили. Почти все продал. До грани дошли. Говорю — пойдём в больницу — и ты и я. Она тянула все, потом исчезла. Я пошел. Она квартиру открыла, все вынесла. Теперь не знаю, где. Ко мне не пришла ни разу. Другой, небось, теперь достает ей. Да мне все равно. Мать вот жалко. Я ей первой тогда сказал. Кому ж еще! Сестра у меня в восьмом, учится плохо, гуляет. Ей бы сейчас авторитет мужской. А я — какой авторитет. Боюсь за нее. Страшно боюсь. Но я соскочу. Уеду в тайгу, уеду и соскочу...»

Можно рассказать об этом иначе:

...Семнадцатилетний парень провозил из кино девушку. По дороге закурил сигарету, дым показался девушке необычным. Поднялись на шестой этаж, остановились у двери ее квартиры. Дальше все произошло мгновенно. Юноша бросился к лифту, нечеловеческим усилием открыл дверь и ринулся в шахту. На вскрытии в крови погибшего обнаружен каннабинол.

...Водитель троллейбуса в Днепрпетровске в 9 часов утра в состоянии наркотического опьянения въехал на тротуар возле остановки. Погибла женщина. Другая и трое детей — тяжело ранены.

...На сельской дороге в Винницкой области милиция задержала трех мужчин и женщину в автомашине. В багажнике обнаружена маковая солома, женщина несколько лет употребляла наркотики. Неделю назад она уехала из Одессы, где оставила в запортой квартире троих детей, старшему из которых не было еще и шести...

Только несколько штрихов к портрету наркомании. Монолог, записанный в психиатрической больнице. Несколько фактов из сводок.

Матус и Пеньковская с этими людьми не знакомы. Они не слышали этой медленной, словно резину тянущей речи. Не знают, что наркоман тратит в месяц до 3000 рублей, и понятно, каким путем их приобретает. Не знают, что такое абстиненция, или ломка, при которой, не получив вожаденного наркотика, люди мечутся, корчатся в судорогах и кричат от страха. Но именно для них зимними вечерами мельчили маковую солому в своих сараях, взвешивали на безмене, старательно паковали в домашние трюпки и надписывали химическим карандашом. Так же старательно, как привыкли, наверное, делать все — ухаживать за домом, огородом.

— Откуда я знала, в глаза этих наркоманов не видела. Теперь вот только нагляд-

лась. — скажет мне Матус уже в колонии. — Сама как в дурмане была. Прошлым летом поехала в Ленинград за одеждой для ребят. Потом сижу на Витебском вокзале, в зале ожидания. Подсел парень: откуда, говорит, с Украины? А мак сеете? Конечно, отвечаю, кто ж не сеет. Ну и попросил маковых головок привезти. По 30 рублей за килограмм договорилась. Зимой-то я ему телеграмму дала. Пеньковской еще предложила, и повезли. А он видите как? Разве ж могла я представить, что так обмануть могут! — Срывается голос, почти кричит.

— Ну а не обманул бы?.. — как споткнулась о вопрос.

— Я, во всяком случае, никого не сгубила. Слава богу!

Не успела... Скорее уж ленинградская милиция заслуживает ее благодарности. Представить только на минуту, что груз их дошел бы до адресата! Теперь-то, когда, по свидетельству самих наркоманов, все каналы буквально перекрыты милицией, когда килограмм маковой соломы на черном рынке отнюдь не 30 — более 450 рублей стоит! Да разве только этой ценой были бы оплачены их страшные килограммы! (Кстати, кому везли, выяснять пока не удалось: фамилия и адрес оказались ложными.)

— Говорю вам — не знала. И его не спрашивала. Мне-то что?

Да, она не скажет мне правды. Где-то с середины следствия и Матус, и Пеньковская заняли показавшуюся наиболее удобной позицию — не знали, не ведали, про наркотики не слыхали. Хотя сначала были откровеннее: «Я догадалась, для чего ему нужны были маковые головки и что он наркоман». — это показания Матус. «Я знаю, что мак (коробочки мака) пьют или едят наркоманы. Сама я лично не пробовала». — это Пеньковская.

Не будем придирается к частностям — пьют, едят или колуются. Этого могли и не знать, сколько морфина содержится — тоже. В конце концов допустим, что и текст статей 229¹ ч.2 УК УССР и 224 ч. 2 УК РСФСР еще год назад наизусть не учили. Это теперь врезалось в жизнь семью: годами лишения свободы для Матус и шестью с половиной для Пеньковской строка из Уголовного кодекса — за незаконное изготовление, приобретение, хранение, пересылку или сбыт наркотических веществ...

Но о сути своего «предприятия» представление имели. И когда на работе отгулы просила, и когда уезжали, домашним ни слова не сказав. И когда шифрованную телеграмму «Поздравляю тридцатилетием...» (значит, 30 кг) отправляли в Ленинград — тоже понимали, что не укроп везут.

Да и как не знать, если по дворам родного Заречного с прошлого года представители сельсовета и милиции ходили, выясняли, у кого мак растет, предупреждали об ответственности за реализацию маковых головок или посевов на корню.

«Меня дома не было». — скажет мне Матус.

«Никто к нам не приходил». — покачает головой Пеньковская.

Увы, спустя несколько дней в Тульчинском райуправлении внутренних дел я найду в общем списке предупрежденных росписи Анны Матус и мужа Пеньковской.

Но и это не все. Было еще одно обстоятельство, не знать которого они не могли.

Два с лишним года назад жительница того же села, соседка Пеньковской и приятельница Матус, была задержана тоже в Ленинграде, тоже с головками мака. На этом, правда, сходство кончается, потому и имени этой женщины не назову. Не хочу добавлять страдания ни ей, ни ее детям. Галина (назовем так) частенько ездила в Ленинград продавать орехи. Как-то на рынке обратился к ней стоящий рядом за прилавком человек: «Ты бы лучше маковые головки привезла. Хорошо заработать можно». Сказал, Галина и значения не придавала: в городе все на травах да чаях особых помешались. Про наркоманов и не слыхали, в газетах слово это только под рубрикой «Их нравы» мелькало. Сеяли себе мак, ели плюшки по праздникам...

Вспомнила о разговоре только когда засобиралась в Ленинград, снова и наткнулась в сарае на пустые маковые коробочки. Прихватила мешочек, чем черт не шутит. Может, правда, кто купит. На прилавке рыночном так и выложила — справа орехи, слева — мак. Полдня отстояла — странно как-то: и мак не берут, и от орехов нос воротят, словно шарахаются. Наконец увидел ее сосед прежний. «Ты, — говорит, — мак-то убери пока, подойдут к тебе покупатели». Убрала. Дальше события развивались с детективной скоростью. Подошла женщина, назвалась Анжелой, про мак спросила, сказала, что купит. С собой позвала. Галина торбочку взяла и пошла. Еще одна тенька к ним присоединилась, с большими такими чемоданами. Стали у такси. Вдруг машина как-кая-то подлетела, трое мужчин из нее выскочили, все вещи хватили — и чемоданы, и торбочку. Галина оглянулась: где, мол, хозяйка чемоданов? Нет нигде. А машина уезжает. Бегом к милиционеру: вещи чужие украли. Он еще спросил — не ее ли? Нет, говорит, другой женщины. Про свою-то торбочку и не вспомнила. В общем, догнали ту машину. Суд потом и так и так мерил: что с ней делать? Вроде с ее помощью крупную банду наркоманов взяли, но с другой стороны — е-

то торбочка тоже противозаконна. В результате — три года отработки на стройках народного хозяйства.

В это неведение не поверить трудно. И наше же многолетнее молчание тому виной.

Опыт работы винницких органов внутренних дел за последнее время позволяет увидеть, сколь сильным союзником становится гласность в борьбе с преступлением.

— Наша область не относится к числу наиболее пораженных наркоманией. — рассказывает начальник УВД Винницкого облисполкома Виктор Семенич Тяжлов. — На учете 250 потребителей наркотиков, это 0,01 процента от количества населения. Беда в другом — масличный мак. До недавнего времени 400 гектаров засевали им колхозы Жмеринского и Литинского районов. Понимаете, сколь велика приманка для «гастролеров»? Мы не раз обращались в партийные, советские органы, предлагая ликвидировать посеы на колхозных полях, где даже усиленная охрана не могла уследить за всеми ухищрениями наркоманов. Сейчас колхозы от таких посевов отказались. Но, как вы понимаете, это лишь начало. Естественно, наркоманы переключили свое внимание на приусадебные участки: добывали млечный сок, срезали головки в летнее время, осенью и зимой скупали, выпрашивали у населения соломку.

Начали мы наступление и в этом направлении. Работники органов внутренних дел регулярно проводят сельские сходки, где разъясняют законодательство по борьбе с наркоманией, предупреждают о необходимости уничтожения соломки мака.

Весной и летом наши работники вместе с активом населенных пунктов, депутатскими группами берут на учет все посеы. В прошлом году на учет взяли 489,16 гектара мака. В этом — 68,63 гектара. А 83 857 хозяйств добровольно отказались выращивать мак.

Конечно, цифры в борьбе со скрытой преступностью не самый убедительный аргумент, и все-таки спад интереса торговцев наркотиками и наркоманов к Винницкой области довольно заметен. При возросшей бдительности милиции, использующей разнообразный арсенал оперативных средств, в том числе и специально натренированных на обнаружение наркотиков собак, за пять месяцев этого года задержано лишь 68 человек, тогда как в прошлом году за те же пять месяцев — 142. Жалуются и сами задержанные: что за область, ни к кому не сунешься. Тут же тревогу поднимают. Что ж, видно, дала результаты обширная пропагандистская работа милиции. «Сработали»

и сходки, и предупреждения, и выступления местной печати. Но, как выяснилось, не для всех. Конечно, они знали — и Матус, и Пеньковская. Не глухие, не слепые, среди людей живут.

— Зачем вы пошли на это?

Мария Яковлевна Пеньковская молчит. Долго, невыносимо долго тянется минута.

— Так нужны были деньги?

Как подсказку, охотно принимает вопрос:

— Деньги — они всегда нужны. Их всегда мало. Жизнь промучилась в работе и стройке. Себе строили, теперь дочери. В избу за полночь входила. Работа, потом огород, дети. Трое ведь у меня. В отпуске ни разу не была. Зачем? И выходных у нас с мужем не было. Как не работать. Для меня здесь-то знаете, что самое страшное — безделье. Вот в колонию определит, работать начну. Что же натворила я с собой? Младшая, говорят, плачет все время: скоро мамка придет? Когда до суда я почти три месяца дома была, повешусь, думала. Мужу ведь тоже жизнь поломала, всем. Зачем? Господи, да не спрашивайте меня, зачем! Как без памяти была!

У Пеньковских добротный, красивый дом, крепкое, ухоженное хозяйство. Машина, мотоцикл, живность. Но от какого-то странного чувства я никак не могла избавиться, переступив порог этого дома. Слово бы он, дом, сам по себе, а его обитатели — совсем отдаленно. Он все еще пытается блеснуть благополучием, они же — опору, стержень, что ли потерявшие, места себе в нем не находят. И этот внутренний жутковатый хаос как-то постепенно стирает внешний блеск, внешнее благополучие. Не только потому, что не хватает дому умелых, не терпящих покоя рук Марии. Ее старшая дочь трудолюбие матери унаследовала вполне. Но слишком внезапно рухнул годами утверждаемый порядок, в угоду которому строили, копили, не жалели времени и сил.

Им нелегко сейчас, детям Марии. Как уберечься от косых взглядов, как заставить себя не слышать шепот за спиной? Разве каждому объяснишь, что не могут, не обязаны дети отвечать за поступки родителей, что меньше всех страдать должны. А страдают больше. Пишу так, потому что знаю — в Заречном прочтут эти строки и, надеюсь, поймут.

Вот и у Анны Матус — двое ведь.

— Всю жизнь на них полагала, мальчик болел очень, — рассказывала она мне. — А теперь — что там с ними? Матери за семьдесят уже, пенсии сорок рублей. Я ссуду за дом должна была выплатить. Сдурю все, сдурю.

Я знаю, как нелегко ей жи-

ПОВОРОТ

лось, знаю, как выгнала мужа-пьяницу, оставшись одна с детьми, как сама строила дом и на плечах носила глину, как не могла его протопить, и дочка плакала от холода. Но разве это поможет совместить несовместимое? Боль матери за своих детей и жестокий расчет, с которым везла яд для других? Допустим, Матус от неблагополучия, а Пеньковская что? Наоборот, от благополучия?

Перед судом Пеньковская просила свой коллектив взять ее на поруки.

— Два раза собирала я народ,— рассказывала мне директор базы Екатерина Павловна Коваль.— Смотреть на нее жалко было. И что вы думаете, наотрез отказались.

Немолодой рабочий, суровый, молчаливый человек, сдержаться не смог:

— Что ж ты задумала, Мария! Детей наших травить? Да мать ты или нет! Ну, спекулировала бы чем. Понял бы. А ты-то вон куда...

Она молчала и плакала. Матус тоже. А что бы сказали? Как мне — не знали, не задумывались? Первое — неправда. А второе?

Может, действительно чья-то дальняя, незнакомая, абстрактная, в глаза не виденная беда — бедой не кажется? И сам поступок твой как бы на две части разваливается. Одна — для них... Надо — пусть травятся. Другая — для тебя, твоей семьи: деньги получишь, платьишек накупишь, стройку закончишь. Первую — чужую заботу — сознание привычно отключит. Последняя, своя, — останется. Перетянет. И тогда, наверное, действительно безразличным станет, что продавать — картошку, укроп или наркотики...

Но брошенная даже очень далеко от дома спичка неминуемо угрожает и ему. Это бы понять нам сегодня. Потому что наркомания — слишком тугой узел медицинских, социальных, правовых проблем, угроза достаточно сильная, не отмахнешься. Хотя и паника не помощник. Нужны спокойные и решительные меры. Даже если они вынудят нас отказаться от булочек с маком или затруднят приобретение некоторых лекарств. Право, это не самые большие жертвы, на которые мы обязаны пойти, дабы уберечь свой дом и своих детей. Да, нужны особые лечебные центры для употребляющих наркотики, самые решительные действия органов внутренних дел. Но ни медики, ни милиция не справятся без нас. Не справятся, если мы по-прежнему будем надеяться на мифические стены, за которыми чужая беда — не наша.

Ирина ЖУРАВСКАЯ

Ленинград — Винница — Заречное.

Нелли Платоновна Гумбаридзе, председатель женсовета города Кутаиси, открыла на чистой страничке блокнот и ободряюще улыбнулась собравшимся. И хотя этой встречи на головной фабрике трикотажного объединения ждали, готовились к ней, женщины засмутились — не привыкли еще говорить откровенно. Смелее других оказалась Д. А. Чирадзе, главный колорист объединения:

— О транспорте хочу сказать. И раньше сюда, на окраину города, добраться было нелегко, а сейчас, когда новый микрорайон вырос, и вовсе проблемой стало. Дома семья ждет, а тут изволь маяться на остановке.

Поднялась швея Ш. Д. Пруидзе:

— Заканчиваем смену, а в продуктовых магазинах никакого выбора. Помогите открыть стол заказов.

— И хорошо бы столовую, — добавила заведующая художественной мастерской Л. П. Ивлева.

— Рынок в центре. Не успеваем: пока доберемся, он закрывается, — посетовала старший инженер по труду и зарплате Л. А. Чеишвили.

Полнились блокноты записями. О многом поведати активисткам работницы объединения.

...Кутаисский женсовет заявил о себе во весь голос сравнительно недавно, два года назад. Прежняя его деятельность была так незначительна, эпизодична, что и вспомнить-то нечего. Так как же проходил этот поворот к активности?

Первые шаги делались робко, нерешительно. Это сейчас Нелли Платоновна Гумбаридзе, доцент политехнического института, — «свой человек» в горкоме партии, в горсовете, ее приглашают на все заседания горисполкома, к ее мнению прислушиваются. А в те годы... Заняли комнату в здании горисполкома, повесили табличку, стали приглашать горожанок побеседовать на волнующие их темы. Причем даже не решились дать объявление в газету о днях приема, а рассылали наугад приглашения. Женщины шли неохотно.

— И тогда, — вспоминает Нелли Платоновна, — решили: раз женщинам идти к нам несподручно, пойдем сами на их рабочие места, вызовем на доверительный разговор и сообщая обсудим, что нам сегодня мешает трудиться и жить, чем мы можем помочь

себе. Обговорили в городском комитете партии, как это лучше сделать. Нас поддержали, обещали помощь. А встречу рекомендовали провести на крупнейшем в городе «женском» предприятии — шелкокомбинате.

Об этом событии написала городская газета и редко в какой семье разговоры о встрече не породили споров за вечерним чаем, споров потому, что многие скептически относились к усилиям женсовета, не верили в его возможности.

Тем значительнее был первый успех. На территории комбината открыли салон красоты, обувную мастерскую и ателье, аптечный киоск. Построили столовую.

Теперь женсовет получает столько приглашений побывать на том или ином предприятии, что пришлось разработать график встреч. Женщины ждут, надеются на совет и помощь. Расскажу еще об одной встрече — на головном предприятии швейного объединения «Гелати», — чтобы представили, с каким кругом проблем приходится сталкиваться женсовету.

На «Гелати» тоже много говорили о плохом бытовом обслуживании, об условиях труда. А потом и о личных бедах...

Старший товаровед О. А. Тимошенко:

— В доме, где я живу, зимой очень холодно. Что-то с центральным отоплением. А спросить за это безобразия не с кого. Иван кивает на Петра...

Женсоветовки уточняют адрес, сигнал взят на карандаш. Начальник закройного цеха Э. В. Берадзе:

— Девять лет назад моя семья получила квартиру за выездом с телефоном. В прошлом году аппарат отключили и номер отдала прежнему жильцу.

Запомнили и эту жалобу. Инженер И. А. Топлинская ни на что не жаловалась, но хотела получить исчерпывающий ответ относительно льгот для матерей-одиночек.

Ей ответили, дополняя друг друга, заведующая отделом писем газеты «Кутаисская правда» Е. Е. Ласкина, председатель Ленинского райженсовета врач Т. С. Грдзелидзе и директор публичной библиотеки поэтесса Л. К. Нуцубидзе.

Заведующая детским садом З. В. Купрейшвили:

— Требую защиты у женсовета города. Пять лет назад взяла из роддома мальчика девятнадцати

дней от роду. Мать отказалась от него, боясь гнева родственников по поводу внебрачного ребенка. Через три месяца опомнилась. Увы, кто-то из роддома сообщил ей мой адрес. И эта женщина обратилась в суд. А горисполком, на мою беду, не успел принять решение об усыновлении. И суд постановил вернуть ребенка. А я не хочу отдавать, все эти годы борюсь за своего мальчика, в какие только инстанции не обращалась. Он мой, мой!»

Перевозу взгляд с одной активистки на другую. Да-а, ситуация сложная.

— А может быть, не будем народно обсуждать ваше личное дело, — предложила Гумбаридзе. — Приходите к нам, в женсовет, все там обсудим.

Я понимаю ее. Речь идет о судьбе маленького человека, ох, как нужно все взвесить: посоветоваться с мудрыми людьми, встретиться и с той женщиной, и тогда уже решать, кого защищать. И еще подумалось мне: раз женщины доверяют женсовету самое сокровенное — значит, поверили в него, и какими нужно быть добрыми, самоотверженными, внимательными к чужой судьбе, чтобы вера эта не угасла, а крепла. И ничего, что после каждой встречи прибавляется хлопот, что за каждым, казалось бы, мелким делом — бесконечные согласования, письма, волнения. Все окупается, когда добиваются своего. Окупаются благодарной улыбкой Э. В. Берадзе, которой вернули телефон, признательностью матерей, которые не ждут часами автобус на остановке. А женсовет все увереннее держит руку на пульсе жизни, лучше, чем кто-либо, знает проблемы женщин и их семей. Не случайно, когда шел переход на двух-, трехсменную работу, именно женсовету было поручено провести беседы с женщинами, выяснить, устраивает ли их новый режим труда, объяснить необходимость этого перехода. И то, что он прошел безболезненно на многих «женских» предприятиях и не вызвал недовольства, — заслуга и женсовета.

А встречи дали активисткам большой конкретный материал о проблемах, волнующих работниц, — прежде всего об условиях труда и быта. Женсовет представил этот материал в горком партии и недавно на бюро горкома обсуждался вопрос об улучшении условий труда и быта женщин на предприятиях Кутаиси. Было принято конкретное решение на основе фактов и предложений женсовета. Взято на контроль его выполнение. Такая поддержка партийных организаций придает силу общественной инициативе.

...Недавно получил от женсовета письмо, где рассказывают о своих планах и радуются, что прибавилось работы: «Идут к нам женщины, ждут к себе!» И знак восклицания.

г. Кутаиси.

О. КОЧЛАДЗЕ.



10 • 87

ПРИЛОЖЕНИЕ
К ЖУРНАЛУ

РАБОТНИЦА

Мы даем выкройку двух размеров: 182-100-82 и 170-88-72. На чертеже цифры черного цвета соответствуют «взрослому» размеру, другие — «юношескому». Если же рядом с черной нет цветной цифры, значит, измерение приемлемо для обоих размеров.

На чертеже даны следующие детали:

- | | |
|-----------------------|--------|
| 1. Передняя половинка | 2 дет. |
| 2. Задняя половинка | 2 дет. |
| 3. Пояс | 1 дет. |

Расход ткани зависит от длины брюк. При ширине 150 см возьмите за расчет длину плюс 10—20 см.

Выкройка дана без припусков на швы, направление долевой нити указано стрелкой.

Вычертите детали брюк в натуральную величину, раскроите, оставляя припуски на швы не менее 2 см. Выполните влажно-тепловую обработку задних половинок. Сметайте брюки и проведите примерку.

Перечислим наиболее частые дефекты посадки брюк на фигуре:

Рис. 1. Если брюки узки, возникают горизонтальные складки спереди. Исправить дефект можно за счет ширины задних половинок, поскольку запасы ткани на передних половинках, как правило, небольшие. Вначале заколите ткань булавками (или выпустите из шва), а потом перенесите в крой.

Рис. 2. Бывает, что в нижней части брюк сзади собираются наклонные складки и горизонтальные в верхней. Сократите сзади длину среднего шва и немного удлините этот шов спереди. Исправления проводите по схеме.

Рис. 3. При приседании брюки чересчур натягиваются, затрудняя подъем ноги. Одной из причин может быть недостаточная длина задней половинки брюк. Нанесите на детали линии разреза, сократите длину пе-

редней половинки и удлините заднюю (по схеме).

Внеся все изменения в лекала, перекройте брюки. Если при раскрое были даны припуски на швы по 2 см, этого достаточно для исправления дефектов посадки.

Если вы шьете брюки из шерстяной ткани, стоит пришить к передним половинкам подкладку, чтобы ткань не растягивалась на коленях и лучше скользила. Как сделать выкройку подкладки, показано на рис. 4. Ее нижний срез вырежьте зигзагообразной линией или обметайте. С деталями верха подкладку соедините, обметывая срезы вместе.

ВЛАЖНО-ТЕПЛОВАЯ ОБРАБОТКА. Понадобится утюг, влажная ткань или марля. Отпаривая, не следует делать больших усилий.

те (рис. 8). Сложите по линии входа в карман передние половинки и боковые части, совместите срезы мешковины и стачайте их между собой (рис. 9). Сметайте и стачайте боковые швы и разутюжьте их. В нижней части входа в карман сделайте закрепку зигзагообразной строчкой (рис. 10).

Теперь переходите к застежке. Для правой ее стороны скроите дополнительную полоску ткани по длине застежки и шириной в крое 10 см. Цельнокроеный припуск правой стороны срежьте, отступив от линии середины 1 см и сделав припуск на шов. Дополнительную полоску ткани сложите пополам, вложите прокладку и притачайте к правой половинке, притачивая одновременно одну сторону застежки-«молнии». Припуск на застежку левой половинки брюк пе-

жите лицевой стороной внутрь, стачайте «на уголок» (рис. 15), подрежьте излишки ткани и выверните, раскладывая шов. Приутюжьте концы пояса и закрепите строчкой.

Сметайте и стачайте брюки по шаговому швам, разутюжьте швы. Сметайте средний шов брюк, пояс в верхней части (рис. 16). Стачайте средний шов двумя-тремя строчками, слегка растягивая срезы под лапкой. Разутюжьте шов (рис. 17).

Заметайте низ застежки. В нижней части строчка проходит насквозь, захватывая и левую сторону. В конце строчек сделайте закрепку.

ОБРАБОТКА НИЗА. Подровняйте низ, уточнив длину, и обметайте. Определите линию подгиба и с лицевой стороны приметайте брючную тесьму (рис. 18). Настрочите тесьму

МУЖЧИНАМ



Сегодня предлагаем вам сшить мужские брюки. Модель эта подойдет и юношам, и мужчинам постарше. Крой классический. Спереди на бедрах брюки свободны за счет мягких складок, идущих от талии. По бокам расположены внутренние карманы с отрезными боковыми частями. Низу брюки слегка за-



регните задние половинки шерстяных брюк так, как показано на рис. 5. На хлопчатобумажной же ткани нужно оттягивать задние половинки только по среднему шву (так называемый «шов сидения»).

Выкроив подкладку для передних половинок и отутюжив задние, приступайте к шитью. Начните с карманов. К передней половинке брюк с изнаночной стороны приметайте верхнюю мешковину кармана (рис. 6). Перегните переднюю половинку по линии кармана и настрочите по краю на мешковину. По стигу проложите отделочную строчку, отступив 0,5 см от сгиба (рис. 7).

На нижнюю мешковину кармана, выкроенную по основной детали, наложите боковую часть, цельнокроеную с подзором кармана, и прострочи-

тегните на изнаночную сторону (не забудьте прокладку) и настрочите на вторую сторону «молнии» (рис. 11).

ОБРАБОТКА ПОЯСА. Пояс мужских брюк лучше всего сделать на корсажной ленте. Притачайте к ней верхний край пояса и приутюжьте (рис. 12). К верхнему срезу брюк приметайте предварительно заготовленные шлевки (рис. 13), затем пояс, оставляя между половинками неприметанный участок 10 см, и притачайте. Шов заутюжьте в сторону пояса. Приметайте корсажную ленту по шву притачивания пояса. По поясу проложите отделочно-закрепительную строчку, одновременно притачивая корсажную ленту (рис. 14). Притачайте шлевки к верхнему краю пояса и настрочите их закрепочной зигзагообразной строчкой. Концы пояса сло-

двумя строчками, приутюжьте. Заметайте низ брюк, выметывая кант из утолщенного края тесьмы. Подшейте низ на руках потайными стежками (рис. 19). На пояс прометайте петли, пришейте пуговицы и окончательно отутюжьте.

ЕСЛИ У ВАС ДРУГОЙ РАЗМЕР...

Посмотрите на рис. 20. Увеличение выкройки указано на чертеже сплошной линией. Штриховкой показано, как раздвигать детали и где следует прибавлять. Пунктирная линия — увеличение по ростам. Размеры увеличений рассчитаны на один интервал роста и на один размер. Если разница в два или три размера, то цифры соответственно удвойте, утройте и т. д. Уменьшение выкройки делайте по тому же принципу, только в противоположную сторону.

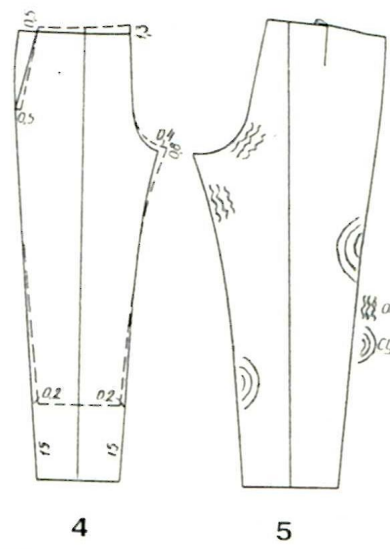
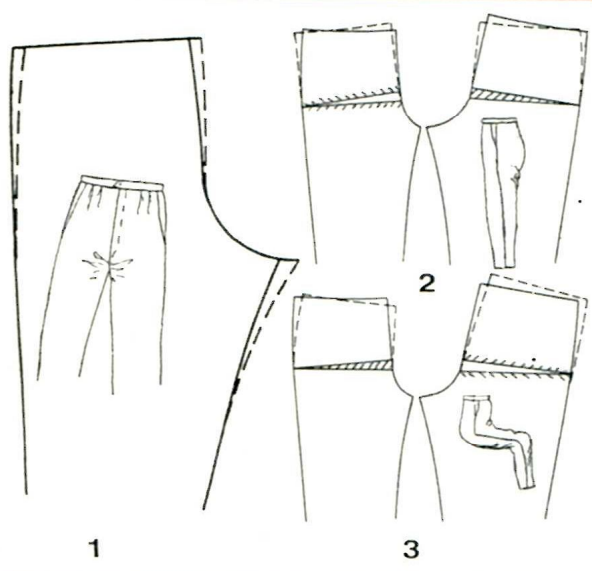
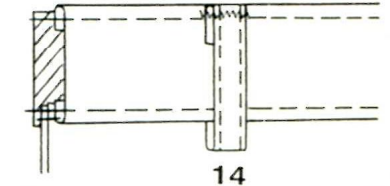
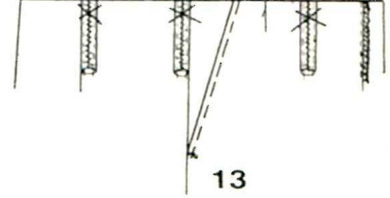
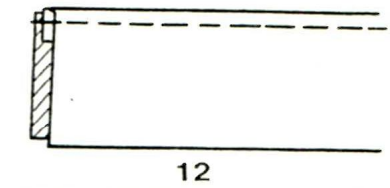
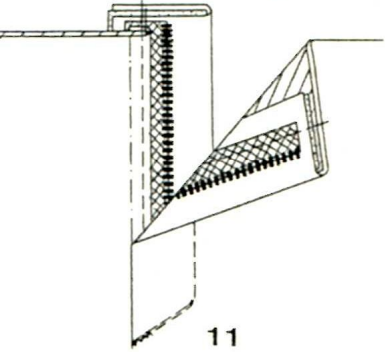
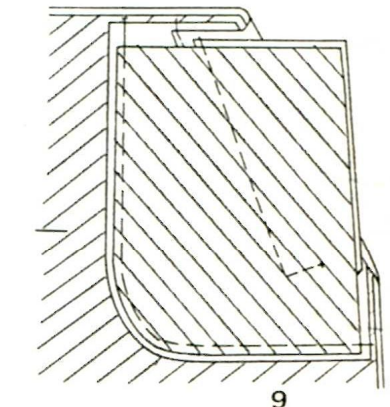
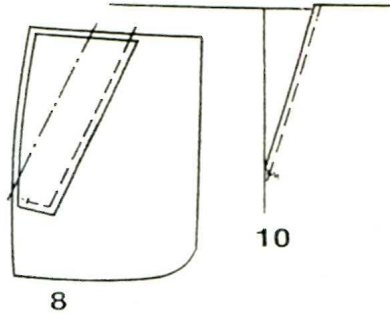
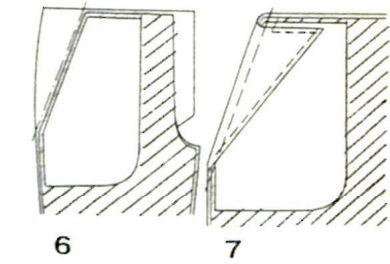
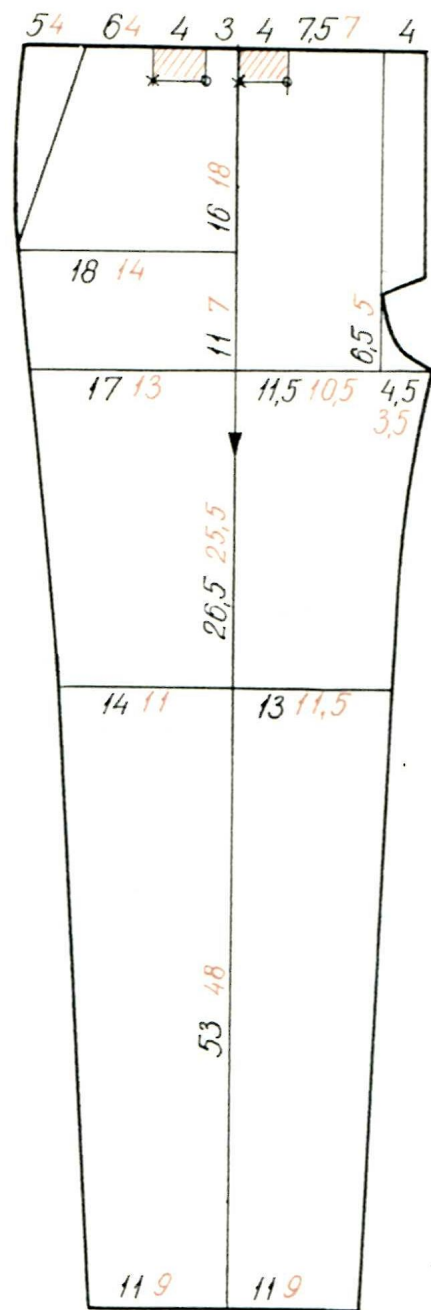
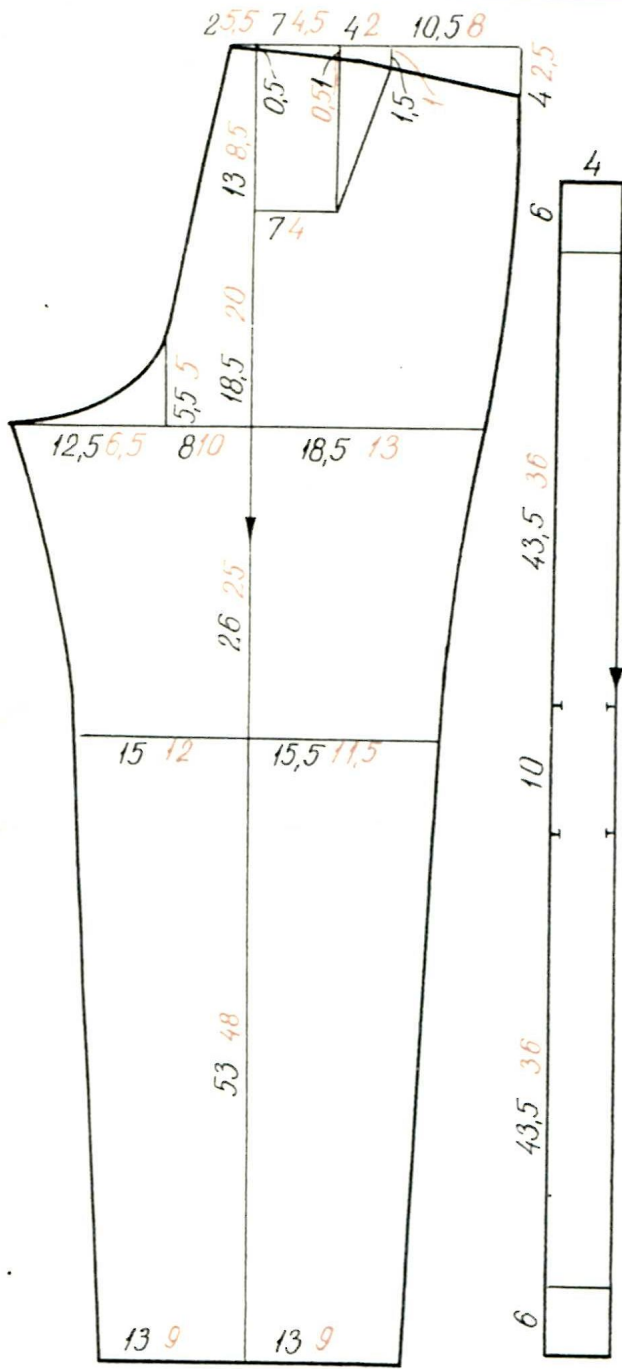

0.2 0.2 2 2

опттыякка
сшттыякка

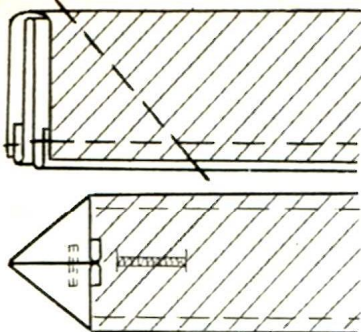

15

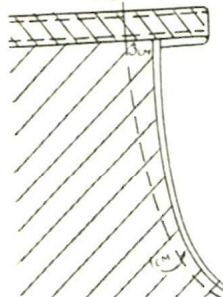

16

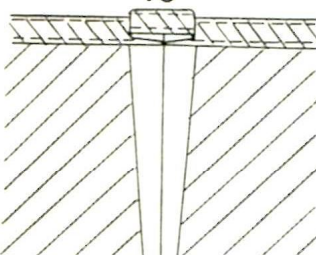

17

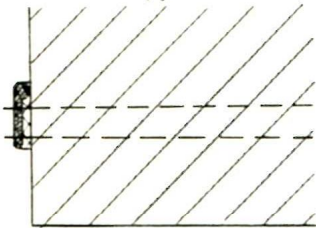

18



19



20

Осенью и весной, да и в дождливое лето тоже не обойтись без резиновых сапог, нейлоновой куртки, прорезиненного плаща. Вещи эти нам служат безотказно, верой и правдой. А как относимся к ним мы?

Придя с улицы, вымойте сапоги мягкой тряпкой и вытрите досуха, поставьте сушиться подальше от батарей. Если же их еще протереть растительным маслом или глицерином, они будут сиять, как новенькие! О подкладке и стельке тоже не забывайте — очищайте от пыли и грязи.

Сапоги из цветного пластика протирайте вазелиновым маслом: оно поможет надолго сохранить блеск и убережет их от трещин.

А теперь займемся плащом. Сначала очистите его сухой щеткой от пыли, затем подвесьте на плечиках над тазом и протрите от воротника до низа щеткой, смоченной мыльной водой с добавлением нашатырного спирта (1 ст. л. на 10 л воды). Можно взять раствор универсального моющего средства типа «Лотос» или «Нептун» и тщательно промыть теплой, а затем холодной водой. Выжимать не надо. Сообщим вам маленький секрет: окраска «заиграет» снова, если в последнюю холодную воду для полоскания добавить столовый уксус. Сушить плащ нужно на плечиках, повесив в затененном месте.

Хотим вас предупредить: для чистки резиновых и прорезиненных вещей нельзя пользоваться бензином, скипидаром, керосином и другими растворителями.

Кое-кто из вас, конечно, огорчился, увидев, что плащ, который долго пролежал скомканным, надеть невозможно. Не огорчайтесь. Гладить его не нужно: поддержите вещь в горячей воде и просушите потом на вешалке.

Может случиться, что при длительном хранении прорезиненная одежда затвердеет, сделается жесткой. Восстановить ее мягкость, хотя бы частично, можно, подержав час-другой в воде с добавлением нашатырного спирта (4 ст. л. на 10 л воды), промыв чистой водой и просушив.

Имейте в виду, что вещи из прорезиненных тканей и резиновую обувь не только нельзя обрабатывать нафталином, но и хранить рядом с ним. От такого соседства они грубеют, коробятся, тускнеют.

Своевременный ремонт — это

большая забота о резиновых изделиях. Можно кое-что сделать и собственными силами. Кусок старой велосипедной камеры или камеры футбольного мяча, изношенная резиновая обувь вполне подойдут для такой работы. Из клеев, поступающих в продажу, можете воспользоваться «Моментом-1», «Фениксом», «КС» и, конечно же, «Клеем резиновым».

Не беда, если не удастся приобрести ни один из них. Приготовьте клей сами. Возьмите кусок мягкой резины, мелко его нарежьте и дайте настояться в течение нескольких суток на чистом бензине. Осторожно слив резиновый раствор, отфильтруйте его и выдержите, не закрывая, в теплом месте, пока он не загустеет.

Подготовьте поверхности к склеиванию: очистите от грязи, промойте теплой водой, хорошо высушите, зачистите наждаком или наждачной бумагой и протрите ваткой, смоченной в бензине. Теперь вырежьте заплатку — она должна быть на 10—15 мм больше поврежденного участка. И так, обе поверхности смажьте тонким слоем клея, дайте высохнуть, смажьте еще раз. Пусть теперь подсохнет до легкого отплипания. Затем аккуратно соедините их между собой, поместите на заплату небольшой груз и оставьте его на 2—3 часа.

Вы, конечно, знаете, что плащи и куртки из синтетики с пленочным покрытием не подлежат химчистке. Их нужно стирать. Рекомендации тут несложные. Сводится эта работа к нескольким погружениям изделий в теплый (не выше 40°) раствор моющих средств. Они могут быть разными. Допустимо применение универсальных порошков «Лотос» и «Нептун». После тщательного полоскания изделие, не выжимая и не выкручивая, сушат в расправленном виде на плечиках подальше от тепла, в том числе и от солнца. Гладить вещи не нужно.

Японские куртки из нейлона (точнее, нейлона) также подлежат щадящей ручной стирке в теплой воде, не выше 30°. Сушите их в тени. А вот вещи из импортной плащевой ткани стирать нельзя. Рекомендуем отдавать их в химчистку. Дома можно лишь подглаживать умеренно нагретым утюгом (до 140°). При хранении избегайте опасного соседства с нафталином.

Надо ли мыть и чистить зонтик? Время от времени чистите его сме-

сью воды с нашатырным спиртом (2 ст. л. на 1 стакан воды) или водой с уксусом (1:1).

Несколько советов по уходу за обувью, которую приходится носить в дождь и слякоть. Ее нужно регулярно смазывать твердым жиром, касторовым или льняным маслом. Постарайтесь втереть в кожу подошвы и вблизи швов как можно больше жира.

Как приготовить состав для водонепроницаемой отделки? Возьмите 30 г касторового масла, 50 г льняного, 40 г парафина, 20 г стеарина, 10 г канифоли и 20 г бензина. Бензин вводят в теплый расплав остальных веществ в последнюю очередь. Делайте это подальше от огня. Полученной смесью несколько раз натрите подошвы и ранты обуви, предварительно увлажнив ее.

Промышленность выпускает немало кремов для грубой спортивной обуви, охотничьих и рыбацких сапог, содержащих более 40% жиров. Вы можете воспользоваться смазкой «Мерилыви» и «Смазкой гидрофобной», кремами «Рига», «Охотничий» и некоторыми другими. Эти препараты обеспечат водонепроницаемость обуви, сохраняют ее эластичность и мягкость.

Возможно, что ваш старый плащ или плащ-палатка утратили свою былую водонепроницаемость. Ее можно восстановить, замочив в теплом мыльном растворе (50 г мыла на 1 л воды), а затем выдержав 2—3 часа в растворе селитры (50 г на 1 л воды). Прополощите и высушите на плечиках, сочтете нужным — прогладьте.

Подобного эффекта можно достичь, рассыпав по ткани измельченный (наструганный ножом) парафин. И прогладить утюгом.

А как быть с брезентовой палаткой? Пропитайте ее теплым мыльным раствором (100 г мыла на 1 л воды), слегка отожмите и погрузите в насыщенный раствор алюминиевых квасцов. Сушите, не отжимая, хорошо расправив. Можно устроить палатке «сквознячок».

Еще один секрет. Приготовьте теплый раствор из 450 г мыла и 4,5 л воды. Добавьте в него 250 г стиральной соды и 450 г порошкообразной канифоли. Выдержав палатку 2—3 часа, просушите ее в расправленном виде. Она вам еще славно послужит.

М. Вигдорович



РЫБНЫЙ СТОЛ

САЛАТЫ И ХОЛОДНЫЕ ЗАКУСКИ

САЛАТ ДЕЛИКАТЕСНЫЙ

Филе морского окуня отварить, в бульон добавить морковь, зелень и специи. Рыбу охладить, порезать кусочками. Картофель и морковь отварить в мундире, очистить, нарезать тонкими ломтиками. Отваренную цветную капусту разобрать на соцветия, помидоры нарезать дольками, свежие огурцы — тонкими кружочками или соломкой, стручки фасоли — ромбиками. Все компоненты смешать, салат заправить майонезом и соусом «Южный», уложить горкой в салатник и украсить ломтиками рыбы, дольками помидоров и зеленью.

Продукты: филе морского окуня 200 г, картофель, помидоры, морковь — по 1 шт., цветная капуста — 1 средний кочан, фасоль консервированная или отварная — 2—3 ст. л., горошек — 2 ст. л., майонез — 4 ст. л., соус «Южный» — 1 ч. л.; соль по вкусу.

САЛАТ ИЗ МОРСКОЙ РЫБЫ ГОРЯЧЕГО КОПЧЕНИЯ

Треску или морской окунь нарезать кубиками или разобрать на кусочки. Помидоры нарезать дольками, очищенные свежие огурцы, яблоки, яйцо — мелкими кусочками. Зеленый лук и петрушку нашинковать. Все компоненты перемешать и заправить растительным маслом, уксусом, солью и перцем.

Продукты: рыба горячего копчения — 200 г, по 1 небольшому огурцу и помидору, яблоко — 1/2 шт., лук зеленый нашинкованный — 2 ст. л., яйцо — 1 шт., петрушка (зелень) — 1 ст. л., масло растительное — 2—3 ст. л., уксус 9%-й — 1 ч. л., соль, перец молотый по вкусу.

СЕЛЬДЬ РУБЛЕНАЯ С ОРЕХАМИ

Сельдь вымочить в молоке, снять с кости и пропустить через мясорубку вместе со сваренным вкрутую яйцом, репчатым луком, ядрами грецких орехов и очищенными от кожицы и семян яблоками. Полученную массу заправить майонезом, сформовать в виде рыбы, «приделать» голову и хвост. Сверху украсить рубленым зеленым луком и дольками сваренного вкрутую яйца. Для праздничного стола на «селедку» при помощи кондитерского мешочка нанесите сетку из майонеза.

Продукты: 1 сельдь, 1—2 яблока (в зависимости от посола), 1 луковица, 10—12 ядер грецких орехов, 2 яйца, 3 ст. л. майонеза, 3 ст. л. рубленого зеленого лука.

ПЕРВЫЕ БЛЮДА

РЫБНАЯ СОЛЯНКА С ГРИБАМИ

Белые грибы или шампиньоны очистить, нарезать ломтиками и сварить до полуготовности. Пока варятся грибы, нашинковать и спассеровать репчатый лук. Отдельно на сухой сковороде (без жиров) обжарить до золотистого цвета муку и развести ее небольшим количеством воды или бульона. Соленые огурцы очистить от кожицы и нарезать тонкими ломтиками. Рыбу почистить и нарезать на куски. В грибной отвар положить сначала рыбу, через 5—7 минут — квашеную капусту, огурцы, каперсы, лук, разведенную муку, лавровый лист и перец горошком. За 5—7 минут до

● Замороженную рыбу нужно оттаивать в холодной подсоленной воде (1 ч. л. соли на 1 л воды), чтобы меньше ушло минеральных веществ, а филе рыбы — лучше на воздухе.

● Чтобы рыба не развалилась при жарке, разделайте и посолите ее за 15—20 минут до приготовления.

● Запекать рыбу следует в сильно нагретой духовке.

● Специфический запах рыбы легко устранить, сбрызнув ее разведенной водой уксусом или лимонным соком. При варке камбалы, трески, палтуса в воду положить еще корень петрушки или сельдерея, репчатый лук, специи и влить огуречного рассола (1/3 стакана на 1 литр воды).

● Все рыбные консервы сразу же после вскрытия переложите в фарфоровую или стеклянную посуду. Даже в холодильнике их нельзя хранить в открытой жестяной банке.

● Крабы и креветки следует варить в подсоленной, сильно кипящей воде, добавив лавровый лист, перец горошком, стебли укропа.

готовности ввести процеженный огуречный рассол. При подаче на стол в каждую тарелку кладется ломтик лимона, маслины или оливки и мелко рубленая зелень петрушки и укропа.

Продукты: 1 кг морского окуня или зубатки, 3,5 л воды, 8 белых грибов или 15—20 шампиньонов (можно сушеных или маринованных), 1 стакан квашеной капусты, 1 соленый огурец (при отсутствии каперсов положить больше огурцов), 1 луковица, 2 ст. л. пшеничной муки, 5—7 горошин перца, огуречный рассол по вкусу, 12—15 маслин или каперсов, рубленая зелень.

ТРЕСКА, ЗАПЕЧЕННАЯ СО СЛАДКИМ ПЕРЦЕМ

У мясистого болгарского перца удалить плодоножку и семена, и испечь его в духовке, после чего очистить от кожицы и при помощи миксера превратить в однородную массу, соединив с размягченным сливочным маслом, сырым яйцом, солью, сахаром и томатным соусом.

Филе трески запанировать в муке, смешанной с солью и перцем, слегка обжарить, затем сложить в толстостенную кастрюлю или глубокую сковороду, смазанную маслом, сверху уложить пюре из перца, смазать поверхность растопленным сливочным маслом, посыпать молотыми сухарями и запечь в духовке.

Это блюдо хорошо готовить порционно (в маленьких сковородках) и подавать на стол, не перекладывая в другую посуду.

Продукты: 700 г филе трески, 800—1000 г сладкого перца, 2 яйца, 2 ст. л. томатного соуса, 4 ст. л. сливочного масла, сахар, соль по вкусу.

РЫБА, ЗАПЕЧЕННАЯ В ПЕРГАМЕНТЕ

Некрупную рыбу очистить, выпотрошить, тщательно промыть, посолить, поперчить изнутри и снаружи и начинить мелко нарезанной зеленью петрушки и укропа, смешанной с рубленым яйцом и солью, после чего завернуть рыбу в смазанный изнутри маслом пергамент и запечь в средне-разогретой духовке. После запекания рыбу осторожно развернуть, уложить на блюдо, полить растопленным сливочным маслом. Для гарнира взять нарезанный брусочками жареный картофель, и украсить блюдо веточками зелени.

В тушку рыбы средней величины (400 г) кладется: 2—3 ст. л. рубленой зелени и 1/2 сваренного вкрутую яйца.

ФИЛЕ В ГОРЧИЧНОМ СОУСЕ

Рыбное филе нарезать на порционные куски, запанировать в подсоленной муке и слегка обжарить на растительном масле.

Репчатый лук нарезать кольцами и спассеровать. На дно гусятницы выложить слой лука и нарезанные кружочками помидоры, сверху уложить рыбу. Готовую горчицу развести водой (1 стакан) и влить в кастрюлю, добавить немного соли и молотого перца. Тушить на медленном огне 15—20 минут, после чего рыбу осторожно вынуть, переложить на блюдо, а остальное содержимое кастрюли с помощью миксера превратить в однородную массу, соединить с поджаренной мукой, молотым перцем, солью, сметаной. Прокипятить, при необходимости подсолить и залить этим соусом рыбу.

Продукты: 1—1/2 кг рыбы, 3 луковицы, 4—5 помидоров, 1 неполная ст. л. готовой горчицы, 1 ст. л. муки, 1/2 стакана сметаны, сливочное масло, соль, специи.

БУТЕРБРОДЫ

Размягчите масло, соедините со сметаной, сухой горчицей, мелко порубленным луком и хорошо перемешайте, охладите. Слегка поджарьте хлеб с одной стороны, а другую смажьте полученным маслом. Сверху положите кусочки сыра, кружочки помидора, огурца и накройте другим кусочком хлеба, поджаренным с обеих сторон. Воткните 4 палочки в каждый бутерброд и разрежьте его на 4 треугольника. Подавайте к чаю.

Продукты: нарезанный тонкими ломтиками сыр, 12 кусочков хлеба, 100 г сливочного масла, 1/2 ч.л. сухой горчицы, 1/2 ч.л. соли, 2 небольшие луковички, 6 помидоров, 2 огурца, 1 ст.л. сметаны.

ОВОЩНОЙ СУП

Все компоненты, кроме масла и сыра, сложите в кастрюлю и варите до готовности. Снимите с огня. Муку обжарьте на сухой сковороде, но следите, чтобы она не стала коричневой. Затем муку и масло добавьте в суп и варите 5 минут. Перед подачей посыпьте суп тертым сыром.

Продукты на 6 порций: на 6 стаканов воды 4 маленькие картофелины, 2 средние луковички, нарезанные кружочками, 2 моркови, натертые на терке, 2 ст.л. фасоли, 3 больших помидора, нарезанных кусочками, 3—4 шт. гвоздики, 1/2 ч.л. соли, 1/4 стакана масла, 4 ч.л. натертого на мелкой терке сыра, 4 ч.л. муки.

КАРТОФЕЛЬНЫЙ СУП

Картофель нужно сварить и пропустить его через сито либо сделать пюре, постепенно развести его кипятком. Растопите масло и обжарьте лук

ПАРАТХА ИЗ ДАЛЕКОЙ ИНДИИ



Целый год советский и индийский народы будут знакомиться в рамках фестиваля с традициями, обычаями, культурой и бытом наших двух стран.

Индийская национальная кухня издревле славится своими рецептами. Мы выбрали сегодня несложные, те, что будут доступны в приготовлении. Некоторые взяты из книги Притам Уберой «Индийская вегетарианская кухня».

и морковь до образования коричневой корочки, соедините с супом (пюре). Добавьте кетчуп, соль, перец и снова варите 5—10 минут. Перед подачей посыпьте суп тертым сыром.

Продукты: на 800 г воды — 4 большие картофелины, 3 ст.л. масла, 2 луковички, 2 моркови, 3 ст.л. кетчупа, 1/2 ч.л. соли, 1/4 ч.л. молотого черного перца, 3 ч.л. тертого на мелкой терке сыра.

БИРИАНИ С ГРИБАМИ И СЫРОМ

Замочите грибы на ночь, а рис примерно на час. Обжарьте маленькие кусочки сыра в масле, добавьте спассерованный, нарезанный мелко лук, затем положите все в воду и вскипятите. После добавьте рис, мелко нарезанную морковь, порубленные грибы, молоко и остальные специи. Тушите до исчезновения воды. Подавайте бириани горячим.

Продукты: 2 тонких стакана риса, 1 л воды, 1 большая луковичка, 3 зубка чеснока, корица по вкусу, 30 г сыра, 250 г грибов, 150 г молока, 170 г топленого масла, 2 лавровых листа, 1 морковь, 1 ч.л. соли.

ПАРАТХА (ИНДИЙСКИЙ ХЛЕБ)

Просейте муку, смешайте ее с солью и чайной ложкой масла. Смесь протрите между ладонями, чтобы состав хорошо перемешался. Понемногу добавляйте воду до тех пор, пока не получится упругое тесто. Разделите его на маленькие шарики, раскатайте каждый в тонкую лепешку. Жарьте на горячей сковороде с обеих сторон. Когда хлебцы будут хрустящими и коричневато-золотистого цвета, их можно снимать. Готовить надо на медленном огне.

Продукты на 10 порций: 5,8 тонкого стакана пшеничной муки высшего

сорта, 170 г топленого масла, 1 ч.л. соли.

ПАРАТХА С ЦВЕТНОЙ КАПУСТОЙ

Разделите капусту на маленькие кочанчики, потушите в небольшом количестве воды с гвоздикой и перцем до готовности. Затем поджарьте 10—15 минут, слегка остудите и сделайте из нее пюре. Замесите упругое тесто из муки, соли и воды и разделите его на маленькие шарики. Раскатайте их на тонкие лепешки. На одну лепешку положите тонкий слой пюре из цветной капусты, а другую смажьте маслом. Соедините лепешки, защипайте края и скатайте в шарик. Снова раскатайте в лепешку, обжарьте с обеих сторон.

Продукты на 6 порций: 2,8 тонкого стакана пшеничной муки высшего сорта, 1 большой кочан цветной капусты, 2 ч.л. молотой гвоздики, 110 г топленого масла, по 1/2 ч.л. красного и черного молотого перца.

ЯБЛОЧНОЕ ЖЕЛЕ

Нарежьте яблоки и потушите их в воде с гвоздикой до мягкости. Пропустите массу через сито. На каждые 600 г яблочного пюре понадобится 400 г сахара.

Нагрейте яблочное пюре, добавьте сахар и варите до полного его растворения. Готовьте на сильном огне. Желе готово, когда капля сиропа быстро застывает на холодной тарелке. Остудите желе и поместите в стерильные банки.

Продукты: на 1,5 кг яблок — 600 г воды, 10—12 шт. гвоздики, сок и мякоть 1/2 лимона. Сахар по расчету. Подготовила В. Волоскова.

БОРЩИ... СУШЕНЫЕ

Из сушеных фруктов и ягод получаются прекрасные блюда! Например, из яблок можно приготовить оладьи, салат, холодный борщ, варенье... В таком виде плоды сохраняют все вкусовые качества свежих, но намного концентрированнее (вода испаряется), содержат до 60% витамина «С».

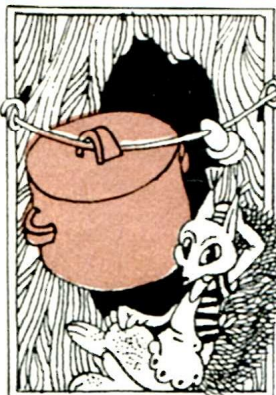

ОЛАДЬИ

На 6 порций: 80 г сушеных хорошо промытых яблок залить на двое суток водой, накрыв сверху деревянным кружком, чтобы не всплывали. После чего пропустить через овощерезку или мясорубку. В 4 стаканах воды или молока развести 40 г дрож-

жей, добавить 50 г маргарина, 4 яйца, сахар по вкусу (80—90 г), соль, но не больше 1 ч.л. Соединив все с мукой, тщательно перемешать. После подъема теста оладьи можно печь, как обычные.

ХОЛОДНЫЙ БОРЩ

На 4 порции 30—40 г яблок замочить на 30—40 часов. Полкилограмма свеклы натереть на мелкой терке, залить 2 литрами той воды, в которой были замочены яблоки. Положить 100 г черного хлеба и поставить на сутки в холодное место. Протерев через дуршлаг, добавить вымоченные, нарезанные соломкой яблоки, сахар и уксус по вкусу и лишь в самом конце, перед подачей на стол — соль. Заправить сметаной и укропом. Излишнюю кислоту можно убрать, положив в борщ два нарезанных крутых яйца.

КИСЕЛЬ

На 4 порции: 100 г яблок, 80 г сахара, 50 г картофельной муки. Замочить яблоки на 3—4 часа в 4 стаканах воды, затем сварить, причем вначале быстро довести до кипения, а потом варить 30 минут на маленьком огне. Отвар слить, яблоки протереть

через дуршлаг, положить в отвар, добавить еще 100 г сахара. Поставить на огонь и, помешивая, довести до кипения. В небольшом количестве отвара развести крахмал и влить в кастрюлю. Сняв с огня, кисель нужно закрыть крышкой или полотенцем, чтобы не было пенки или отслаивания, дать остыть. На стол подавать холодным.

ГРУША... В ЧУЖОМ СОКУ

80 г груш залить водой на сутки. Затем нарезать соломкой, добавить сахар по вкусу и залить любым соком. Такой «салат» можно подать в качестве гарнира к мясному блюду.

ВЗВАР ИЗ ГРУШ

Груши заливаем водой на 12 часов, протираем затем через сито, добавляем воды (до состояния жидкого пюре) и 3 минуты кипятим. В остывшую массу вводим мед и сироп любых ягод (по вкусу). Сутки настаиваем, после чего взвар готов к употреблению.

Все эти блюда можно приготовить таким же образом и из слив, вишен, но заливать их водой следует только на 12 часов.

Л. Прокофьева.

ПРАКТИЧНО И НАРЯДНО
КОСТЮМ:
ЮБКА
И БЛУЗА,
ВЫПОЛНЕННЫЕ
В ПОПЕРЕЧНОМ
НАПРАВЛЕНИИ
ВЯЗАНИЯ
(РАЗМЕР 46—48)



В модели используется частичное вязание в полном объеме.

Для юбки — годе из 6 клиньев потребуется 450 г шерстяной пряжи № 15.6/2 в 2 меланжированных нити (каждая из них скручена из белой и бежевой). Пг — 2.8 п/см, Пв — 4.2 р/см.

Основной узор — чулочная вязка, нижний край обвязан крючком. Юбка двусторонняя, поэтому пояс вяжется с двумя полосками для кеттлевки.

Для расчета используйте выкройку клина юбки («Работница» 5/87), расположив ее так, чтобы линия середины клина совмещалась с горизонтальной прямой. По низу клина вяжите ровно. Провисаний на стыках клиньев не будет, если раскосы совместить боковыми сторонами, а ширину раскоса последней части разделить пополам.

Произведите расчет наклонных линий («Работница» № 5, 1987) и приступайте к вязанию клина от линии середины. Наберите ВН 185 петель, провяжите несколько рядов. Продолжайте вязание основной нитью 34 ряда без изменений, далее по схеме (рис. 1).

Для вязания блузы потребуется шерстяной пряжи № 15.6/2 в 2 нитки для резинки 1×1 — 120 г, в 1 нит-

ку — 160 г. 70 г козьего пуха в 1 нитку белого цвета. Пг — 3.6 п/с, Пв — 5.6 р/см — чулочная вязка. Пг — 3.9 п/см, Пв — 4.6 р/см — резинка 1×1.

Основной узор — чулочная вязка, отделкой служат узкие полоски на рукавах. Пояс, манжеты и стойка выполняются резинкой 1×1, линии присоединения которой закрыты полосками для кеттлевки. Для расчета используйте выкройку с рукавами реглан. Детали выкройки расположите так, чтобы линии середин совмещались с горизонтальными прямыми.

Начните вязание от середины спинки. Наберите 143 петли ВН (рис. 2). Провяжите 8 рядов, каретка — слева. Рабочей нитью провяжите 17 рядов без изменений, затем в 22 следующих рядах прибавьте слева по 1 петле 1 раз через 4 ряда, 6 раз через 3 ряда, образуя плавный вырез горловины спинки. По линии реглана выдвигайте к ВР слева направо 40 раз по 2 иглы, 2 раза по 1 игле (82 иглы слева — у ВР). На оставшихся иглах бока (68) провяжите 22 ряда по ширине подреза и заканчивайте вязание спинки ВН.

Рукав (рис. 3).

По линиям реглана детали соединяются при вязании. Справа от 82 петель наберите ВН 94 петли по длине рукава от линии проймы до манже-



РИС. 1



РИС. 3

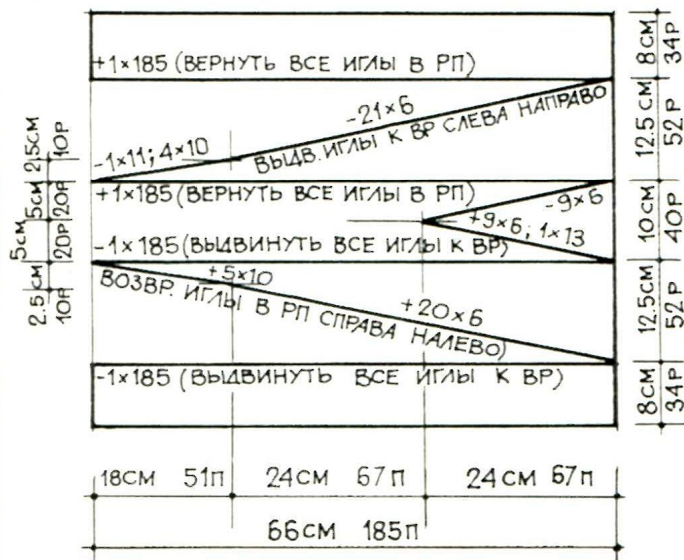

РИС. 2

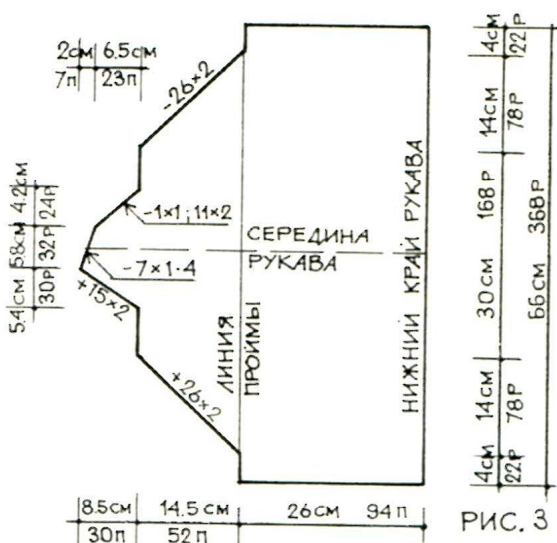

РИС. 4



Согласитесь, распакованный пылесос малопривлекателен, портит интерьер. А я сделала так... На вязальной машине «создала» для него оригинальный чехол — в виде корзины с цветами.

Вначале связала гладью несколько полос и выкроила из них лепестки и листья роз, прутья. Для лепестков роз желательно использовать полотно типа гофре. Композиция станет устойчивой и объемной, если в лепестки и прутья вшить поролон, а в ручку корзины еще и вставить проволоку, чтобы она не падала.

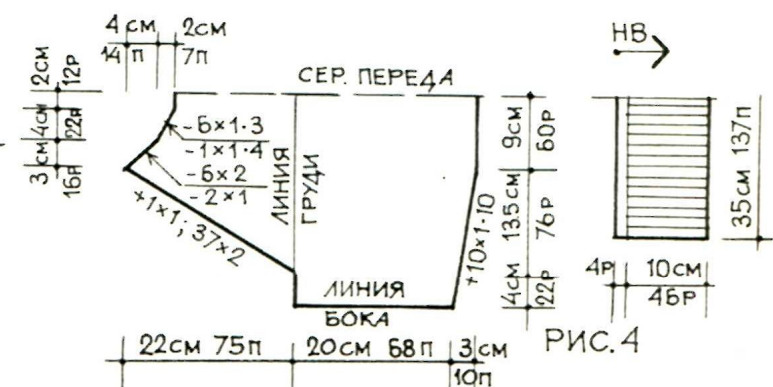
Розы и листья пришиваются к куску полотна, закрывающего пылесос сверху, и к самой корзине тоже. Дна у нее нет.



«РЯБИНА» НА КРЮЧКЕ

Связать панно просто. Вначале — ствол «сетку», потом листья и грозды. Все столбиком с накидом. Ягоды рябины я делаю из помидонов, прикрепленных к гроздьям. Когда все детали будут готовы, листья, ствол и гроздья накрахмальте.

г. Астрахань

М. СОСНОВА

ты. Провяжите несколько рядов и чередуйте полоски: 4 ряда — основной нитью, 2 ряда — отделочной, начиная с основной нити.

Провязав 22 ряда по ширине подреза, приступите к выполнению реглановой линии в рукаве со стороны спинки. Возвращайте в РП 26 раз по 2 иглы только в тех рядах, которые вяжутся основной нитью.

Каждые 5-й и 6-й ряды провязывайте отделочной нитью, но иглы в РП не возвращайте. На каждой 4-й игле будет по 2 обкрута: 1 — основной, 1 — отделочной.

Когда слева у ВР останется 30 игл, на верхнем рельсе **обязательно отметить 30-ю иглу**. Теперь в РП возвращайте по 2 иглы только в тех рядах, которые провязываются отделочной нитью, а в 4 рядах с основной нитью, все иглы слева, включая отмеченную, выдвигайте к ВР и цепляйте РН за 30-ю иглу.

Итак, слева у ВР 30 игл.

Провяжите 4 ряда основной нитью, цепляя ее за 30-ю иглу.

Верните в РП 30-ю и 29-ю иглы, провяжите 2 ряда отделочной нитью. Выдвиньте к ВР 29-ю и 30-ю иглы, провяжите 4 ряда основной нитью, цепляя ее за 30-ю иглу.

Верните в РП 30, 29, 28, 27-ю иглы, провяжите 2 ряда отделочной нитью. Выдвиньте к ВР слева 27, 28, 29 и 30-ю иглы и т. д. до тех пор, пока слева в РП не будет возвращена последняя игла.

По ширине горловины в рукаве вяжите 32 ряда, убавляя по 1 петле 7 раз через 4 ряда. **Считаются те ряды, которые провязываются отделочной нитью.**

Основная нить влево за 30-ю иглу не проходит, и таким образом в рукаве образуется значительная припосадка — сборки.

При вязании линии реглана в рукаве со стороны переда слева выдвигайте к ВР по 2 иглы в тех рядах, которые вяжутся отделочной нитью.

Когда будет выдвинута к ВР отме-

ченная 30-я игла, провяжите основной нитью 4 ряда, цепляя ее за отмеченную иглу. Выдвиньте к ВР очередные 2 иглы и провяжите 2 ряда отделочной нитью.

Не выдвигая 2 следующих игл, провяжите 2 ряда основной нитью, цепляя ее за ту же иглу, что и отделочную нить. Выдвиньте к ВР 2 следующие иглы, провяжите еще 2 ряда основной нитью. Выдвиньте к ВР 2 иглы, провяжите 2 ряда отделочной нитью и, не выдвигая к ВР очередных игл, провяжите 2 ряда основной нитью и т. д., пока не будут выдвинуты слева 75 игл по длине реглановой линии рукава со стороны переда. Провяжите на оставшихся в РП 94 иглах по ширине подреза 21 ряд (22 — 1 на шов). Последний провязывается отделочной нитью. Открытые петли боковых сторон рукавов будете соединять горизонтальным швом отделочной нитью.

Снимите 94 петли справа, провязав ВН, 75 игл по длине линии реглана будут находиться у ВР.

Перед (рис. 4).

Справа от последней выдвинутой иглы навесьте 68 петель по линии бока спинки для продолжения вязания переда. Провяжите 22 ряда по ширине подреза. Справа по нижнему краю для замены нагрудной горизонтальной вытачки прибавляйте 10 раз по 1 петле через 10 рядов. После 22 ряда вывязывайте реглановую линию, возвращая влево в РП 37 раз по 2 иглы, 1 раз — 1 иглу.

Когда слева в РП будут возвращены все иглы, для круглого выреза горловины слева выдвигайте к ВР 6 раз по 2 иглы, 2 раза по 1 игле.

Верните в РП 14 выдвинутых игл, провяжите 1 ряд отрезком РН, рядов 20 — ВН, и 1 ряд отрезком РН.

Далее по горловине продолжайте убавлять по 1 петле за второй петлей от края: 6 раз — через 3 ряда, 1 раз — через 4 ряда.

До середины переда провяжите 12 рядов ровно и повторите вязание

в обратном порядке. Закончите вязание ВН по середине спинки.

Для вязания пояса, который выполняется из двух половинок, поставьте в РП по 137 игл. Набирайте петли ВН, вяжите по несколько рядов основной нитью в 2 сложения, вяжите для кеттлевки 4 ряда и на эти же иглы навешивайте междузелковые петли нижнего края, например, спинки.

Для припосадки на каждую 17-ю иглу навешивайте по 2 петли. На швы прибавьте по 1 петле. Вяжите 46 рядов по возможности плотнее, выполните резинку 1x1 и закройте петли иголкой с ниткой («Работница» № 9, 1987). Так же обработайте нижний край переда.

Для вязания манжет поставьте в РП 75 игл. На эти же иглы распределите междузелковые петли нижнего края рукава, но припосадки на иглы не делайте, а пропускайте междузелковые петли по расчету.

В процессе вязания 106 рядов по длине манжеты 3—4 раза смените плотность на большую. Выполните резинку 1x1, при закрытии петель иголкой с ниткой при необходимости можно затянуть край.

При обработке горловины выполняется рубаш. Наберите 171 петлю ВН, провяжите несколько рядов, основной нитью провяжите 5 рядов реже, чем рассчитано. Затем резко уплотните вязание, а после 20-го ряда выполните резинку 1x1, распуская каждую 2-ю петлю до ВН. Затем поставьте все иглы в РП, провяжите отделочной нитью 4—6 рядов и закончите вязание ВН.

Край выреза горловины пришейте с изнаночной стороны к последнему ряду резинки.

Открытые петли полоски закрепите на лицевой стороне кеттельным швом.

Все детали, выполненные резинкой 1x1, соедините ВТШ № 1, но с двух сторон утюгом растяните верхний край рюши.

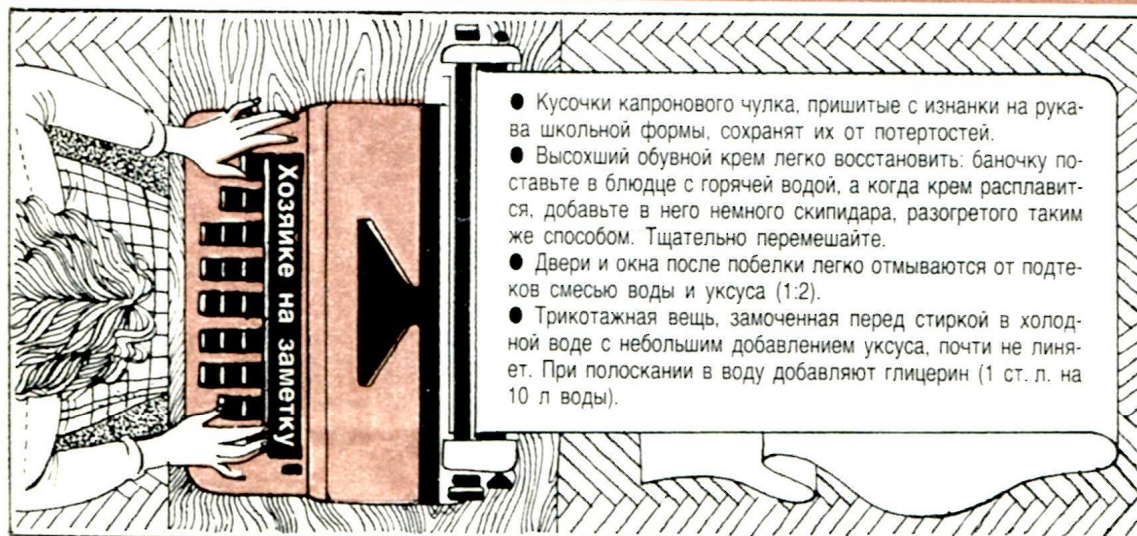

- Кусочки капронового чулка, пришитые с изнанки на рукава школьной формы, сохранят их от потертостей.
- Высохший обувной крем легко восстановить: баночку поставьте в блюде с горячей водой, а когда крем расплавится, добавьте в него немного скипидара, разогретого таким же способом. Тщательно перемешайте.
- Двери и окна после побелки легко отмываются от подтеков смесью воды и уксуса (1:2).
- Трикотажная вещь, замоченная перед стиркой в холодной воде с небольшим добавлением уксуса, почти не линяет. При полоскании в воду добавляют глицерин (1 ст. л. на 10 л воды).

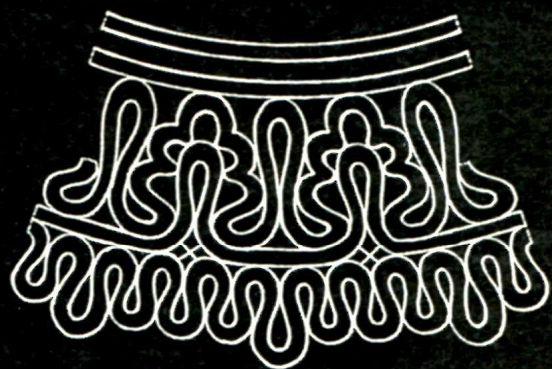
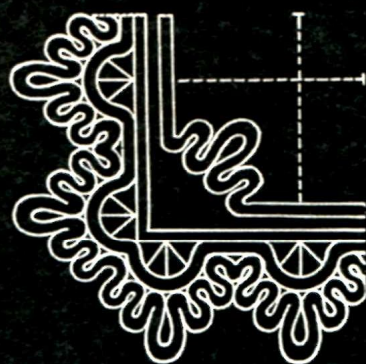

КРУГЛАЯ САЛФЕТКА (диаметр 47 см). Вначале чертим круг диаметром 54 см на кальке. В нем большие и маленькие фигурки орнамента должны повториться по 25 раз. Затем переводим рисунок. Внешнюю кальку вырезаем, оставляя по краю 1 см. Далее берем тесьму, приметываем ее по рисунку к кальке, проглаживаем с изнанки через влажную ткань. Теперь, не прокалывая кальку (если вручную), скрепляем рисунок тонкими нитками в тон тесьмы (№ 60) в местах касания завитков узора. Переходим от одного к другому, не обрывая нити. После того, как еще раз прогладим, подрезаем с изнанки ножницами наметку, аккуратно снимаем ее. Готовую отделку снова прогладим через влажную ткань.

Кружевная кайма будет выглядеть эффектней, если у больших фигур орнамента выполнить крестики бриды нитками другого цвета или люрексом.

Для внутреннего круга салфетки лучше взять льняное полотно или лен с лавсаном, можно плотный шелк. Обратите внимание, как соче-

ЗАТЕЙНИЦА — ТЕСЬМА- «СОРОКОНОЖКА»

Удачно, со вкусом подобранные дополнения могут внести новые краски в домашний интерьер, создать уют, теплоту. Такими изделиями являются и салфетки. Например, с кружевом из узкой шелковой тесьмы «сороконожки», прозванной так за изящные маленькие петельки по краям.

таются цвет и фактура тесьмы с тканью. На подготовленном материале сначала нарисуйте циркулем круг диаметром 34 см. Обметайте его края частой строчкой «зигзаг» или вручную и только после этого круг аккуратно вырежьте. Приметайте к нему отделку и прострочите ее частыми стежками на машине. Отступив от края отделки на 0,5 см, пришейте прямую узкую тесьму. Готовую сал-

фетку прогладьте через подкрахмаленную влажную ткань.

КВАДРАТНАЯ САЛФЕТКА (43 x 43 см). Принцип оформления тот же, что и в круглой. На каждой стороне квадрата должно быть по 9 фигурок орнамента. В середине каждой нужно выполнить бриды «лапочки». Готовую проглаженную кружевную отделку наложите на ткань, приметайте и пристрочите. От середины предпоследних фигурок сделайте декоративную строчку по горизонтали и вертикали. Для этого понадобятся отделочные нитки — ирис или мулине. Их нужно намотать на шпульку и прострочить по изнанке ткани редкой декоративной строчкой по карандашным линиям. Верхняя нить должна быть немного темнее ткани. Затем по рисунку, переведенному на ткань, приметайте тесьму в виде прямой полосы с тремя завитками на всех углах и пришейте ее. Бриды выполняются в последнюю очередь либо люрексом, либо цветными или в тон толстыми нитками.

М. Кружкова,
художник-прикладник

Вертикос — поселок лесозаготовителей и газовиков на севере Томской области. Похож на десятки себе подобных. И по-своему неповторим. «Красная гора» — называют его местные жители. Делится Вертикос на две части: на горе и под горой. А между ними — лесенка. Высокая, деревянная, с омытыми дождями серыми перилами, с небольшими площадками, на которые по вечерам собирается немногочисленная молодежь и откуда взгляду открываются картинные обские дали, широкая лента реки, изогнутая в плавном узоре. Не однажды эту лесенку сносило овражной водой, рассыпалась она от ветхости, но всякий раз люди отстраивали ее заново. Никак нельзя без нее, соединительницы! Не раз припоминалась вертикосская лесенка, когда я разговаривала с жителями поселка, пытаясь понять истоки возникшего здесь противостояния.

Суть его такова. Крановщица шпалозавода Людмила Алексеевна Трифонова обратилась в журнал «Работница» с просьбой разобраться и защитить ее от преследований старшего мастера того же шпалозавода Льва Александровича Шатского.

«В редакцию вашего журнала обращаюсь впервые. Живу я в далеком сибирском поселке. Работаю на шпалозаводе крановщицей. На кране уже 12 лет, а вообще на одном участке 18 (мне 37 лет). Профессия мне очень нравится, но что мне делать дальше, ума не приложу. Конфликтую со старшим мастером. Конфликт начался не вдруг и не вчера. Вот растерялась и даже не знаю, с чего начать...»

Лев Александрович Шатский работает старшим мастером у нас уже 6 лет. Вначале нам даже казалось: ну, этот наведет порядок. Громкий голос, внушительная фигура, не боится ни рабочего, ни начальника... А на деле оказалось все иначе. На работу нас доставляет рабочий автобус. Рабочий день начинается — собираемся все в ожидании автобуса. Появляется мастер — и не раз вместо «здравствуйте» можно услышать от него мат. Но это не вся беда. Дело в том, что он может вместо имени обратиться к тебе тоже матом. Было такое обращение и ко мне. Я ему сказала: «Лев Александрович, а ведь у меня имя есть». Тогда он стал ко мне обращаться «мадам», «дама». Опять спокойно сказала ему в присутствии всей бригады: «Ну я же к вам не обращаюсь! Ты, фраер, дай рукавицы!» — я ведь вас называю по имени и отчеству!» Вот это ему уже не понравилось — и началось... Ко мне он теперь никак не обращается. Он только передает стюпаю: «Скажи этой... пусть хватает лопату и идет чистить линию». Понятно, такие приказы я не всегда выполняла, за что в январе КТУ — 0,9, в феврале — 0,8.



А в первых числах марта он мне сразу сказал, что будет 0,5.

Уважаемая редакция! Очень прошу выслать к нам корреспондента. Если мне описать все хамское отношение мастера к рабочим и мастерам, которые под его началом работают, не хватит ни бумаги, ни сил.

Сейчас в каждом доме телевизор, радио. Вот смотрю я все передачи о перестройке на предприятиях, отношениях мастеров с рабочими и ни во что не верю...»

Человек поднялся на защиту своего достоинства. Женщина вступила в единоборство со своим начальником, не побоялась ни угроз, ни уговоров: «С кем ты связалась?! Тебе ведь жить в поселке!» А она потому и связалась, что ей жить в этом поселке. И работать.

Маленькая, даже хрупкая, кареглазая и улыбчивая, быстрая в движениях, бойкая на слово, она смотрит на меня несерьезными, потухшими глазами. Встреча произошла в Каргасокской районной больнице, куда ее положили с язвой желудка. «Долго теперь придется лежать. — говорит она. — Не скоро домой попаду. А там...»

Я понимаю ее печаль. Там — дети, муж, дом. Там — огородный пора. Не посадишь — останешься без ощутимого подспорья.

Северные огороды, как дети малые, требуют неустанного догляда.

— Расскажите, как вообще женщине живется в поселке?

Трифонова неуверенно пожимает плечами, потирает правой рукой искалеченную левую, без большого пальца, — память о тех годах, когда она еще не была крановщицей, а работала на разделке шпал, возле пилы.

— Как живется?... Обычно. — наконец отвечает она, так и не подобрав нужного слова.

Обыкновенно... Так ли?

На плечах северянок лежит нелегкая ноша. Вахтовый метод, прогрессивный с производственной точки зрения, уводит из дома мужей на 15—20 дней. Несут свою вахту лесозаготовители, рыбаки, газовики, нефтесборщики, кормозаготовители, даже строители... А в это время женщина в доме одна, за все в ответе: за детей, за их здоровье и воспитание, за то, чтобы в доме было тепло и уютно, чтобы корова, телка, овечка были накормлены и напоены, а их стойки вычищены, чтобы в огородах хоть что-нибудь да выросло. Возвращаются мужья — как им отдыха не дать? И снова женщина почти

одна... А если еще эта женщина работница? К примеру, на шпалозаводе, который действует в две, а то и в три смены?

— Красивый у нас поселок, правда же? — в свою очередь, задает вопрос Людмила Алексеевна: она уже успела заскучать о Вертикосе.

— Красивый. Только...

— А, этого у нас хватает! — догадливо кивает головой собеседница. — Уж чего-чего, а грязи... Но я вам так скажу: если бы в городе трактора да лесовозы ходили, тоже улицы всмятку были бы!

Вертикосские улицы весной действительно во многих своих частях труднопроходимы. Если пешеходы пробираются по деревянным мосткам-тротуарам, то технике иной раз приходится туговато. Что делать? Гатят грязь опилками, в больших количествах, отчего дороги становятся мягкими, будто резиновыми, но ездить по ним все равно нелегко.

— Видали нашу вышку? — продолжает Трифонова. — Теперь и у нас порядок! Раньше телевизор что показывал? То дождь, то снег, то материал на платье! Ничего не разберешь! Сейчас — как в городе! Изображение есть. И звук... Одним словом, добралась до нас цивилизация. Жить можно. Поселок хороший. Работа нравится. Заработки хорошие. Жить да жить...

Я понимаю, что Людмила Алексеевна говорит сейчас не для меня. Это она себя убеждает, что все хорошо, даже замечательно: жить да жить! А все остальное наладится, утрясется, перемелется, спружинит, как опилочная гать...

Все остальное — отношения между людьми. Это они должны утрястись и спружинить.

Старший мастер Шатский Лев Александрович — старожил Вертикоса. Уроженец Тульской области, он как попал на Север, так здесь и остался. Работал в лесу, был шофером. Потом пришел на шпалозавод. Винтовальщиком долго трудились: «тюльком» (бревно) руками на станок выкатывал. Он помнит то время, когда механизации почти не было.

У Льва Александровича, перешедшего через пятидесятилетний перевал, два сына — Александр и Сергей. Один работает инженером-механиком на газокompрессорной станции, другой — на сплаве. Оба уважением пользуются. Сильные, крепкие люди. И жена Лидия Ивановна — хозяйка настоящая. До сих пор в поселке добрым словом вспоминают, какой хлеб она пекла, мастерица. Теперь вот на пенсии...

А о главе семейства — слава нехорошая. Груб. В прежние времена чуть чего — и в драку. Да и теперь нет-нет да поднимет руку: разбил лицо шоферу.

Продолжение на стр. 30.

... «Что тебе здесь надо. поганая турецкая морда?» — раздался неожиданно истерический крик за моей спиной. Я обернулся: двое теснили к стене третьего — в сгуставшихся сумерках лица разглядеть было трудно. «Почему ты не убираешься в свою швивую Анатолию, канак?» — продолжал разоряться тот же тип. Неизвестно, чем бы все кончилось, если бы на шум из-за освещенных дверей рестораника не выскочило еще трое. Завидев их, нападавшие предпочли пуститься в бегство.

Эту сцену мне довелось наблюдать в западноберлинском районе Кройцберг. Из 130 тысяч тамошнего населения 40 тысяч — практически каждый третий — иностранцы (в основном турки). В Кройцберге можно встретить целые улицы и даже кварталы, где селятся сплошь иммигранты. Как правило, это старые дома довоенной постройки, многие квартиры лишены элементарных удобств. Ванной нет, уборная во дворе, центральное отопление отсутствует.

В сумерки местные жители избегают таких улочек — небезопасно. Там разыгрываются настоящие сражения: группы западноберлинских подростков нападают на турок, те обороняются. Вой сирен и блики полицейских мигалок, патрульные машины, несущиеся во весь опор по ночному Кройцбергу, оповещают, что где-то опять побоище, пущены в ход кастеты, цепи, палки, арматурные прутья, ножи. А в утренних выпусках бульварных газет — в духе сводок с полей сражений — сообщаются подробности очередной схватки: пробитые черепа, сломанные ребра, выбитые витрины. И каждый раз читателя подводят к нехитрому выводу: снова эти турки...

Агрессивность подрастающего поколения растет — этот факт не отрицают даже в высших эшелонах власти ФРГ и Западного Берлина. Из-за нехватки учебных мест, безработицы, апатии у подростков зреет ненависть к иностранцам — к такому выводу пришла комиссия бундестага по делам молодежи. Молодые люди, не нашедшие себе места в жизни, инстинктивно тянутся друг к другу, объединяются — здесь и скинхэды (бритоголовые), и панки, и рокеры, и футбольные фанатики. Они ищут выход накапливающемуся раздражению и стремятся снять его кто спиртным, кто наркотиками. Иные ищут выхода в бессмысленном вандализме и потасовках. Нет под рукой иммигрантов — дерутся друг с другом. «Уличные схватки, — писал

Как культивируются расизм и ненависть среди западногерманских подростков

«...А КАНАКИ ДОЛЖНЫ СДОХНУТЬ»



журнал «Шпигель», — все больше напоминают побоища в крупных американских городах». В ФРГ две трети молодых людей, околачивающихся без дела, проявляют, по данным опроса, склонность к грабёжам и дракам, а 40 процентов после года безработицы берут твердый крен «вправо», то есть становятся приверженцами нацизма. Давайте, впрочем, лучше послушаем их самих. Вот выдержки из интервью, взятого радиостанцией «Зендер фрайес Берлин» у группы школьников.

Репортер: «Считаешь ли ты себя нацистом?»

Подросток: «Наполовину».

Другой: «Пожалуй, что да».

Репортер: «А что такое полунацист?»

Подросток: «Полунацист — это значит демократ, тем не менее имеющий образцы для подражания вроде Гитлера».

Репортер: «Как это все совмещается — демократия и Гитлер?»

Подросток: «Сам не знаю как, а совмещается».

Третий: «Я хотел бы знать, что для тебя означает быть демократом?»

Подросток: «Немцы получают все, а канаки должны сдохнуть».

Третий: «Ты думаешь, что ты лучше или что ты не такой, как иностранцы?»

Первый: «Я нахожу, что я лучше, потому что я немец».

Репортер: «Чем же ты лучше, объясни-ка нам это. Лучше в работе, любви или еще в чем?»

Подросток: «Нет. Однако турки — это недочеловеки. Их всех надо в газовые камеры».

Репортер: «А если кто-нибудь скажет, что тебя самого надо отправить в газовую камеру?»

Подросток: «Ну, значит, мне не повезло. Но я же не турок и не еврей, я же немец».

Звонок в студию, слушатель: «У меня впечатление, что все это во многом исходит от родителей. Мне 20 лет, и я в какой-то степени воспитывался на нацистских лозунгах, разделявших моих родителей...»

Репортер: «Есть и другие причины, почему молодежь так думает. Они остаются без работы и считают: причина в том, что у нас слишком много иностранцев».

Все равно. Мнение, что это именно турки отнимают у немцев рабочие места, укоренилось крепко. Не переубедишь. Да и как оно может стать другим, если буржуазная пресса, правительство без усталости твердят о «засилии» иммигрантов. При этом замалчивается, например, что иммигрант, попросивший политического убежища в ФРГ, в течение двух лет не имеет права работать. Да и после этого он может рассчитывать на место только в том

* Презрительное словечко, которым в обиходе называют в ФРГ рабочих-иммигрантов.

случае, если на него в течение трех месяцев не претендует никто из местных или выходцев из стран Общего рынка. (Сейчас, кстати, в ФРГ готовится новое законоположение, согласно которому иммигранты из развивающихся стран не будут иметь права на работу в течение 5 лет.) Но кто заинтересован, чтобы об этом знали? Наоборот: пусть люди думают, что виновники их бед — иностранцы. Как, например, молодые люди из гамбургского футбольного клуба болельщиков «Львы», с которыми беседовал корреспондент журнала «Шпигель».

Вопрос: «Вы все члены клуба?»

Вернер: «Да, все члены клуба «Львы».

Вопрос: «Почему?»

Вернер: «Как почему. Потому что любим футбол. Потому что нам доставляет удовольствие, когда наш клуб хорошо играет, когда можно пойти выпить вместе. Ну и время от времени немного подраться».

Вопрос: «Чем ты еще занимаешься?»

Вернер: «Я безработный и в настоящий момент не имею ни малейшего желания работать».

Вопрос: «С какого времени ты безработный?»

Вернер: «Не знаю точно, два года, наверное».

Вопрос: «А ты?»

Блэки: «Я тоже вступил в клуб, потому что мне нравится футбол».

Вопрос: «Чем ты занимаешься?»

Блэки: «Работаю подсобником в саду, уже 14 дней».

Вопрос: «А до этого?»

Блэки: «Учился на бетонщика. Не нашел общего языка с мастером».

Вопрос: «А как на новой работе?»

Блэки: «С новыми я нашел общий язык, там весело, эти люди не любят канаков. А это важно».

Вопрос: «Почему это важно?»

Блэки: «Потому что я их не терплю. Я не могу работать вместе ни с одним канаком, нигде. От всех от них воняет чесноком, и я не могу, когда они бормочут о своем аллахе и прочем».

Вопрос (к Вернеру): «На что ты живешь?»

Вернер: «На пособие. Что позволено иностранцам, могу себе позволить и я».

Вопрос: «В тюрьме когда-нибудь сидел?»

Вернер: «Да, разок сидел».

Вопрос: «За что?»

Вернер: «Сейчас уж и не помню. За всякое — кражу, телесные повреждения, за то, за сё».

Вопрос: «А ты?»

Конни: «Мне 18 лет, недавно начал учиться на слесаря. Был безработным. О чем еще рассказывать?»

Вопрос: «В тюрьме сидел?»

Конни: «Да, за драку».

Вопрос: «Теперь ты?»

Майк: «Меня зовут Майк, попал в тюрьму из-за каких-то непонятных параграфов — разжигания вражды и прочего вздора».

Вопрос: «Что же случилось?»

Майк: «Году в 75-м я вступил в организацию молодых национал-демократов, но они показались мне чересчур буржуазными. Потом я познакомился с Кюненом».

Вопрос: «Михазлем Кюненом, осужденным за разжигание вражды, за пропаганду насилия? С Кюненом-неонацистом?»

Майк: «Да, с этим. Его арестовали в 78-м, я потом еще год продолжал заниматься этим делом, а «полипы» (полицейские. — С. Г.) все время следили за мной. Потом начались процессы в земельном суде, все из-за этого разжигания вражды. Потому что я не терплю турок».

Отвлечемся на секунду. Из 60 членов клуба «Львы» — типичной для ФРГ группировки футбольных болельщиков, только половина имеет какую-то работу. 80 процентов из них хотя бы раз сидели в тюрьме. Многие когда-то состояли в неонацистских организациях, теперь две трети членов клуба выкрикивают фашистские лозунги. Раньше, рассуждают они, «в Германии было засилье евреев, сегодня — турок. Гитлер — молодец, почистил конюшни». Фюрер, говорят они, «делал очень много для молодежи, молодые были его гордостью».

Сейчас стены домов на улицах западногерманских городов испещрены надписями: «НСДАП — мы снова здесь», «Германия — немцам», «Канаки — вон». Продолжим знакомство с интервью.

Вопрос: «Политические симпатии?»

Майк: «Я не делаю никакой тайны из того, что был у правых и остаюсь правым. Согласен, мы расисты, но имеем на это свои причины».

Блэки: «Например, пойдешь в ведомство по труду, получать свои гроши. Видишь канака...»

Дирк: «...которому еще полагаются переводчик».

Блэки: «...и который получает 1500 марок, в то время как я должен жить на 300 марок в месяц. Что это за социальные отношения?»

Вновь необходимо отступление. Перед вами еще одно расхожее заблуждение: иммигранты сосут денежки из фондов, предназначенных для безработных и нуждающихся западных немцев. Называется даже астрономическая сумма расходов: за 1985 год — 2,8 миллиарда марок. На деле — чистой воды фикция. Расходятся эти миллиарды на чиновничий аппарат, сам приезжий может рассчитывать максимум на 7—8 тысяч марок в год из фондов социальной помощи. Но даже если взять официальную раздутую цифру расходов, то все равно получится, что налогоплательщик ФРГ выделяет в год на содержание беженцев 45 марок — стоимость дюжины пачек сигарет. И, наконец, самое главное: есть иммигранты или их нет — коренному немцу ни за что в жизни не заплатят из социальных фондов ни на пеннинг больше положенного. Но вернемся к интервью.

Вопрос: «Чувствуете ли вы себя изолированными от общества?»

Блэки: «Нас изображают примитивными, а мы не такие. Немного подумать мы умеем, во всяком случае, я так считаю. Мне глубоко начхать, что обо мне говорит общество. Но вот только везде, где бы ты ни появился, тебя арестовывают первым. Не важно, где — в дискотеке, на улице, идешь ли ты один — тебя тут же арестовывают... Или идешь мимо поли-

цейского, а он тебе говорит: во времена Гитлера вас бы отправили в газовую камеру. Чего они о себе воображают? Завести нас, втянуть в драку хотя? «Полипы» тоже любят драки, я так думаю».

Дирк: «Почему они так делают? Они должны заботиться о порядке. Ясно, что у них тоже накапливается агрессивность».

Блэки: «Постой, мы идем мимо, а он орет, что, мол, при Гитлере ты бы попал в газовую камеру. Что за дела? Это разве справедливо?»

Вопрос: «Нет. Но не думаешь ли ты точно так же, когда говоришь об иностранцах?»

Блэки: «Это канаки. А я немец, и «полип» тоже немец».

Думается, достаточно. Такие разговорчики можно услышать где угодно — в пивной, в семейном кругу, в школе, дискотеке. Сопровождаемые смачной руганью и гнусными антиitureцкими анекдотами, перелицованными из антисемитских «шуток» времен III рейха. (Пример: «Что такое ужас? Это когда тонет корабль с турками. А что такое катастрофа? Это когда они все сплуснут».)

Когда дела идут неважно, хорошо иметь громоотвод, козла отпущения — словом, то, что поможет безнаказанно выместить злобу. А тут еще бульварная пресса подогревает настроения: турки арестованы за торговлю наркотиками (проклятые канаки, мало того, что едут сюда, еще и отравляют нашу молодежь, да разве при Гитлере могло быть такое?), турки купили дом и выселили немецких квартиросъемщиков (нет, до чего дошло, немцы уже не хозяева у себя дома!), турок открыл лавку и стал миллионером (правильно, на нас же нажился, а мы, выходит, должны класть зубы на полку). И копится ненависть бюргера против «канаков» и тоска по «сильной личности», которая придет и сразу наведет порядок.

Не случайно, согласно опросу общественного мнения, 5 миллионов взрослых жителей ФРГ снова хотят иметь «фюрера». Вот оттого-то правоконсервативные партии ХДС/ХСС, которые внесли свою лепту в создание погромных настроений в ФРГ, одним из пунктов своей предвыборной программы записали обещание — бороться с «засильем» иммигрантов.

И еще один штришок: убийцы 26-летнего турка Авчи (был забит насмерть группой бритоголовых среди бела дня) получили от 1 до 10 лет тюрьмы. Суд нашел, что это было не убийство, а нанесение телесных повреждений со смертельным исходом (за это полагается наказание помягче). Расистских мотивов в действиях «полунацистов» суд не усмотрел...

С. ГУК

Западный Берлин — Москва.

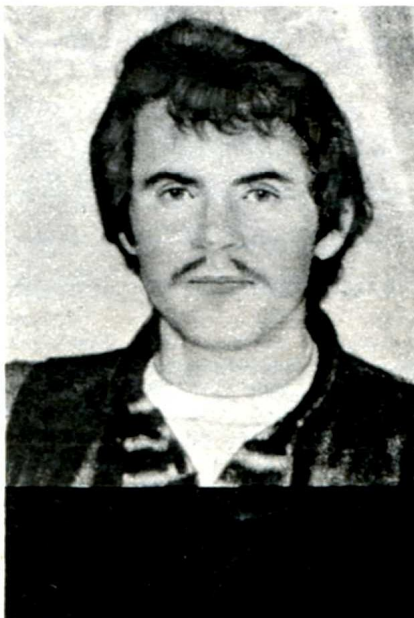

Перед вами одна из жертв бритоголовых — строительный рабочий, турок по национальности Рамазан Авчи. Он жил и погиб вдали от родных мест — в «славном ганзейском городе» Гамбурге...

Фото из журнала «Шпигель» (ФРГ)

Впервые она увидела Москву по телевизору. И сразу поняла: это чудо. Теперь она стала москвичкой. Люде 15 лет, из небольшого пристанционного поселка в Липецкой области она приехала учиться в строительное училище.

— Москва! О!

Мы сидим с Людой в общежитии, и она рассказывает мне о своей жизни. В основном именно так — восклицаниями, междометиями. В переводе это означает: в Москве не соскучишься, здесь так много интересного, здесь столько возможностей, огромный выбор! О! Москва!

На зимние каникулы Люда ездила домой, повидалась с одноклассниками, почти все после восьмилетки разъехались, учатся в других городах. Как услышали, что Люда в Москве обосновалась, — тут же прилепилось: москвичка да москвичка. Люда этим неимоверно гордится.

— У нас в поселке скука. А здесь... Я даже иногда сама себе не верю, что уже год в Москве живу. Нас и в театр «Ромэн» возили, и в цирк, и на экскурсии. Такой древний город!

— Старше Липецка?

— А я не знаю.

Люда не знает, сколько лет Липецку. Сколько лет ее родному поселку. Там на экскурсии ее ни разу не возили. И куда могла бы поступить в Липецке — даже не интересовалась.

— Ну что там может быть хорошего? Хотя, может, в Липецке я сумела бы и лучше устроиться. Но Москва же! Да ради нее на все пойти можно.

Послушать Люду — у них, девчонок, приехавших со всех концов страны в Москву и поступивших учиться в строительному делу, каждый день — праздник. Красивая жизнь! На самом же деле их культпоходы можно пересчитать по пальцам. А так — училище, уроки в общежитии, ну, поболтают, погуляют, умоются перед сном — удобства без особых удобств, проще говоря, в конце коридора — и спать. Утром — опять за парты или на практику — красить, белить, скоблить.

Воспитательницы в общежитии говорят, что девчонки часто плачут по ночам — скучают. Съездили домой на каникулы — все притащили по вороху фотографий из семейных альбомов. Пусть хоть так будут рядом родные, старые друзья. Ну а новые друзья — появились они в Москве?

— Очень много! У нас девчонки в общежитии хорошие, — говорит Люда, — а с москвичками как-то не получается. Не знаю почему. Москвички нас избегают.

— Да ну их, — отмахиваются московские ребята, которые в этом же ПТУ учатся, — они какие-то... Соберутся и мусолят целый вечер — как здесь хорошо да какой город замечательный. Скучно с ними.

Москвичей в училище мало, и педагоги откровенно признаются, что пасуют перед их «выкрутасами». Зато с приезжими воспитательный процесс отлажен до автоматизма. Стоит припугнуть: «выпишем, выселит» — как шелковые становятся. Чуть что — пиши объяснительную, месяц, другой, и скапливается на тебя целое досье.

Далее следуют кары:

«За приход в общежитие после 21 часа — выговор».

«За отсутствие в течение 5 ночей в общежитии без предупреждения администрации — выговор».

«За нарушение правил социалистического общежития, выразившееся в самовольном проведении в общежитии юношей и укрывании их до поздней ночи в комнате — строгий выговор».

И девчонки трепещут... Впрочем, отчисляют лишь в редких случаях. Так ведь



МОСКВИЧКА ЛЮДА

и без «контингента» можно остаться! Люде никогда выговоров не выносили. Она послушная девочка, с ней хлопот никаких. Трудолюбива. Порядочна. Так характеризуют Люду в училище.

Только вот будущая профессия ни капельки ей не нравится.

— Я вообще-то учительницей хотела стать, — говорит Люда. — И теперь хочу. Но в Москве в педучилища иногородних не принимают. И в швейные не берут, я бы уж лучше туда пошла. А на стройке... Грязь, пылица. Ругаются...

Что ждет Люду впереди? Беру в училище адреса девчонок, получивших диплом строителя три года назад. Ну хотя бы вон тех, чьи фотографии до сих пор висят на Доске почета, с тех пор не обновлявшейся. Еду. Нахожу дом. Почти такое же общежитие, только — рабочее.

Встречают меня настороженные взгляды двух пар глаз. «И чего пришла? — читаю в них. — Что тебе здесь — цирк?»

— А вот скажи, — голос у Тани глубокий и низкий, — вот ты все законы знаешь: общежитие — это наш дом, да?

Я соглашаюсь.

— Ты вот можешь гостей после одиннадцати к себе домой позвать? Ну, парня там или просто друзей? Конечно, можешь! И тебе никто ничего не скажет. Никто тебе не ткнет: мол, водит. А вот нам — нельзя. Почему? Чем мы хуже тебя? Или вы здесь все считаете, что мы в ваш город «понаехали» только вкалывать? А жизнь, нормальная, человеческая, вообще не для нас? А народец у вас в Москве — так себе, гниловатый...

Светленькая Тоня — носик уточкой — дергает Таню за рукав, и та замолкает.

— Да нет, вы нас не слушайте. — испуганно говорит Тоня. — народ везде хороший. Просто, наверное, нам такой попадает...

— Попадается. — передразнивает Таня. — Как щука на плотву! Сейчас только с Тонькой вспоминали Лиду нашу — мы здесь втроем жили. — вот, койка ее до сих пор пустая. Ходил за ней, ходил тут один. Ну, ни кожи ни рожи. Но — настурный. Москвич! Лидка его пожалела — замуж вышла. К нему переехала, стали жить. Такой пьянюк оказался, Лидку бил — не выдержала, развелась. Так родственники в суд подали о признании брака недействительным. Лидка прискакала, рыдает. «Пустите обратно!» Нет уж, говорю, тебе положена прописка, часть площади — и никаких. Судиться так судиться. Не жалею, говорю, тебя, небось, никто не пожалеет. И чего замуж шла? Понятно: одиноко же здесь, все семьи хочется какой-то... А ей: ради прописки замуж вышла. Мало ли людей разводятся — нет, нам все пропиской глаза колют.

В этот вечер я услышала не одну подобную историю. Слово заиклило девушек — только о разочарованиях и говорили. Личные обиды ощущаются особенно остро, потому что и работа не нравится. Таня пыталась было поступить в вечерний институт, но не потянула — говорит, слишком устают за рабочий день, не до книжек.

Неужели и Люду, тихую, улыбочивую, ожидает такое?

Ученые, которые изучают «лимит» как социально-экономическое явление, утверждают: прогноз у Люды и ее подруг сложный. Только четверо из десяти приезжих довольны, не тяготятся своей жизнью в столице. Неблагополучие отмечают и демографы: уровень безбрачия у «лимитчиков» существенно выше, чем у коренного населения. Рождаемость — ниже. Много матерей-одиночек. И неудивительно! 95 процентов иногородних рабочих после 5 лет жизни в крупном городе все еще остаются в общежитиях, кутятся у родственников, снимают квартиры. О семье остается только мечтать. К тому же женятся они и выходят замуж в основном за своих же, таких же «лимитчиков», а каждый пятый вообще создает семью с выходцем из родных мест. Уже это одно доказывает, как плохо адаптируются приезжие в большом городе!

За последние 15 лет в столицу привлечено свыше 700 тысяч иногородних рабочих. Только дополнительные затраты на это составили около 10 миллиардов рублей. А прижились на той работе, ради которой людей приглашали в столицу, лишь немногим больше половины. Специалисты считают: привлечение только одного человека в промышленность в Москве приводит к увеличению городского населения на 25 человек — ведь работника надо обувать-одевать, кормить, возить на работу... Практика «лимита» привела к тому, что на 11 лет раньше достигнута предусмотренная Генпланом к 1990 году численность населения. В Москве теперь на 1,2

миллиона жителей больше, чем она реально готова охватить своим вниманием и заботой.

«Лимит» тормозит и экономическое развитие — точно подсчитано, что увеличение числа привлеченных на 1 процент за пятилетку сопровождается снижением производительности труда на 0,7 процента. Объективной, жесткой социальной и экономической необходимостью продиктовано твердое решение: привлечение иногородних рабочих в Москву — прекратить...

А как же очутилась в Москве Люда? Как попали сюда ее подружки по общежитию?

Здесь, по существу, два вопроса: зачем их принимают в училище и зачем сами они едут сюда?

Директор ПТУ, в котором учится Люда, вздыхает:

— Писать будете?

Тревога его мне непонятна. Не только он — все строительные ПТУ в Москве живут за счет иногородних ребят.

— Но что же я сделаю. — говорит директор. — если профессия строителя в глазах москвичей — неprestижная? Я в этом виноват? Вот когда у нас была специальность секретарь-машинистка, так мы по конкурсу отбирали, два заявления на место. Но почему-то тогда никто мне этого в личную заслугу не ставил...

Не хотят молодые москвичи становиться строителями, вот где корень проблемы. И как ни расхваливай перед восьмиклассниками будущую работу, как ни агитируй, ни завлекай — пока строительство не станет высокомеханизированной отраслью, не создаст для работников нормальные условия труда, подростки, имеющие реальный выбор, будут этих училищ избегать.

— А правда. — спрашиваю у директора училища. — что можно у вас учиться и одновременно в институте?

— Можно. Только чтобы обещание дали, что будут у нас учиться хорошо. А то вот у нас выпуск в этом году — почти все учатся в вузах. В серьезном, в Бауманском, например. А на училище смотрят так себе. Не стараются...

Сегодня, когда лимит в Москве практически почти прекращен и на работу иногородним становится устроиться все труднее, строительные ПТУ превращаются в бассейны с двумя трубами, помните, как в школьной задачке — в одну трубу вливается, в другую выливается. Но наполненной емкости можно обманываться еще очень долго. Следит ли комитет по профтехобразованию за судьбой своих учащихся? Или его волнует лишь план по набору «контингента», а дальше хоть трава не расти?

В этом году план приема иногородних учащихся в Людином ПТУ был снижен... на 10 человек. Но еще 170 мест в плане осталось. Москвичей в этом году предстоит «наскрести» уже 60 человек. Раньше, конечно, было проще: по городам и весям рассылали своего рода вербовщиков. Теперь тоже можно съездить, но только с разрешения местных Советов. А получить такое разрешение нелегко — на местах свои училища, свои планы. Идут на хитрость. Дадут объявление в «Комсомолку» — сразу весь Союз читает и на ус наматывает. А для подстраховки проводят в училище операцию «Письмо». Каждый из учащихся должен написать другу, оставшемуся на родине, о том, как замечательно живется им в училище...

Припомнилось, как в старинном городе Вязники в общежитии прядильной фабрики говорили девчонки:

— Нам здесь очень нравится. Хороший город. И работа — ничего. А знаете, как нас сюда заманивали? Приехали в село из

училища и стали расписывать: мол, здесь на каждом шагу пруды с лебедями, не то что ваши — гусиные. Зачем врать-то?

Мой рассказ об этих девушках вызвал у Люды и ее подруг искреннее сочувствие: бедняшки, обманом заманили в Вязники какие-то...

— Ну почему? — возражаю. — Почему «какие-то»? Прекрасный город!

Отмахиваются:

— Да ты что! У нас тут есть одна из Вязников — рада, что вырвалась. То ли дело — Москва!

И снова восклицания, междометия — словно нарядную, блестящую игрушку вертят в руках...

Странная выстраивается цепочка! Девчонок правдами и неправдами выманивают из сел, из небольших городов, они бросают дом, родителей, потенциальных своих женихов и едут учиться в столицу. Им предстоит долго маяться в общежитиях, обжиться с трудом и потерями, надолго откладывать исполнение самых простых и естественных человеческих желаний. А на их родине будут с горечью говорить об оскудении, о недостатке свежих, молодых сил, о замедлении экономического и культурного роста...

Да, в Москве есть многое. Есть даже пруды с лебедями. Чистые пруды. Гладь воды, кружева лип, тишина — словно и нет вокруг города с его грохотом и взвинченным темпом жизни. В детстве я жила совсем рядом с ними, на Покровке, в старой коммуналке, хоть теперь приезжаю сюда чуть не за полсотни километров, но все еще из Москвы. Наверное, теперь, попадая сюда, я всегда буду вспоминать о Люде. Она, так же как и я, хочет жить в Москве. Пусть скорее почувствует ее своим родным городом. Я знаю, что для этого много нужно — возможность учиться там, где мечталось, работать там, где нравилось, любить человека достойного, а не просто обладателя московской прописки. И я знаю: пока для нее это труднодостижимо. Пока то, что Люде необходимо, и то, что она может получить. — две параллельные прямые. Надо сделать так, чтобы они непременно пересеклись.

Маша МУСИНА

Пусть не покажется судьба Люды и ее подруг у училищу только частным случаем. За всем этим — узел сложнейших проблем. Многого тут делается, но еще больше предстоит сделать. Принять решения, которые должны «повернуть» молодых москвичей к учебным заведениям, подготавливающим для столицы рабочую смену. Вот и в этом году обсуждался вопрос, как сделать так, чтобы выпускников московских школ направить туда, где чувствуется острая нехватка кадров. Но «силовые» приемы помогают плохо. Только рост производительности труда, создание надежных экономических механизмов устранят искусственный дефицит кадров, снимут противоречие между личными устремлениями людей и интересами народного хозяйства.

Но пока — начинается учебный год, и вновь многие профтехучилища «набирают контингент» за счет приезжих. А одновременно там, откуда уезжают девчонки и мальчишки, принимаются такие же чрезвычайные меры для того, чтобы удержать, закрепить молодежь...

Редакция предлагает вынести эту проблему на обсуждение «круглого стола». Участвовать в нем мы приглашаем не только специалистов — экономистов, социологов, демографов, представителей министерств и ведомств. — но и наших читателей. Пусть выскажутся все, кто считает себя компетентным в этом вопросе, — и мастер производственного обучения, и командант общежития, и педагог, и комсомольский работник, и мать, которая обеспокоена судьбой своего ребенка.



В ТИХУЮ МИНУТУ

У горьковчанки Ольги Чевелевой родилась дочь Машенька. Долгожданный, заранее любимый ребенок. Весь дом завертелся вокруг нее в радостных хлопотах. Только одно огорчало: внезапно испортился старший, шестилетний Максим. Стал резким, капризным, непокладистым. Мать кормит малышку — он тут же, с раздражающими интонациями начинает требовать есть. Или вдруг заявит: «Давай отнесем ее обратно в роддом»... Как просто, думаю я, было объяснить это избалованностью, эгоизмом, с которым нечего считать, а надо одно — безжалостно выкорчевывать. Ольга все-таки сумела сделать то, что не всегда и не всем, к сожалению, удается: поставила себя на место сына. И с внезапной болью ощутила его страдание, его заброшенность, его ревность. Он не любил сестренку — не мог, не успел еще полюбить и видел только то, чего лишился с ее появлением в доме.

В рассказе Ольги Чевелевой о том, как она вырастила, выпестовала любовь своих детей друг к другу, я не нашла никаких особых педагогических премудростей. Жизнь как жизнь. Последить за собой («а я ведь и вправду не заметила, что невольно все свои ласки перенесла на маленькую!»); поручить сыну катать коляску, гладить пеленки и ползунки («без тебя ни за что не справлюсь!»); не упустить случая словно бы мимоходом подчеркнуть, какое это хрупкое, беспомощное существо — Машенька, как нуждается в его заботах и защите... И вдруг услышать, как сын говорит: «И как это я целую жизнь прожил без Маши!»

Может быть, потому меня так сильно задело это письмо, что у меня у самой было точно так же — двое детей, и тоже сын на 6 лет старше дочери. Росли мирно, конфликтов не было, сын во всем помогал. Но до такого высокого педагогического вдохновения, такой обдуманной последовательности в мелочах не поднималась и вижу это теперь совершенно отчетливо, и «проколы» свои вижу.

Правда, не было у нас тогда возможности надолго отключиться от всех дел, целиком посвятить себя детям. Но и этим, наверное, не стоит себя оправдывать.

Ольга написала о воспитании. Но не кажется ли вам, что проблема, на которую выводит ее письмо, значительно шире? Культура чувств, сознательное отношение к своей душевной работе, умение управлять эмоциями — не только детскими, но и собственными. Самый простой пример приведу. Стало чуть ли не хорошим тоном жаловаться на близких — даже малознакомым людям. Жена обличает мужа, сын, что называется, «катит бочку» на отца... Вроде бы легче становится, выговорились, «спустили пар», получили порцию сочувствия, приподнялись в собственных глазах. А потом? Вы не замечали разве, как после таких излияний, в которых и краски всегда сгущаются, и неудовольствие подчеркивается, в душе остается черная тень? И о родном человеке начинаешь думать как о чужом, необязательно...

Беру в руки письмо и почти физически чувствую, как обжигает пальцы переполняющая его ярость. Женщина жалуется на мужа: из дверей — за стол, от стола — к телевизору, а ей суток не хватает, чтобы переделать все дела. Конечно, безобразии. Но ее тон! Злобный, ненавидящий — тон пламенной любви, причем, скорее всего, взаимной, потому что никогда не поверю, что любящий человек может спокойно и безучастно наблюдать, как женщина падает с ног от усталости. А ведь была любовь, скорее всего, была! Когда же ушла? И чем заменилась?

Разводы, «неполные» семьи, одиночество — это прямой показатель дефицита любви. А сам срок жизни? Очень во многом зависит он от того, защищает ли человека семья, снимает ли нежность любящего человека неизбежные перегрузки и уж подавно — не становится ли сама источником тяжелых, пожирающих здоровье стрессов. А важнейший для об-

щества вопрос о количестве детей в семье? Никогда не забуду, как написала одна женщина в анкете, отвечая, при каких условиях согласилась бы она родить еще одного ребенка: «Если бы муж меня любил...»

Семья — союз любящих людей. Казалось бы, азбучная истина, но мне кажется, нужно почаще ее повторять. Мы не слишком-то много видимся, особенно если живем в большом городе. Дом — жилье, дом — хозяйство забирает столько времени и сил, что где уж тут размышлять о Доме с большой буквы, прислушиваться к своей душе! Да вроде бы к чему прислушиваться? На то мы и семья, чтобы любить друг друга — муж жену, дочка маму, бабушка внука! И все-таки вы! Прислушайтесь, спросите себя! Каждая хозяйка знает — стоит несколько дней не убираться, появляется пыль, вещи сдвигаются с привычных мест, нарушается уют. А душевный порядок — разве не нужно его поддерживать? Разве не примешивается к нашим чувствам, отношениям много ненужного, наносного, от чего надо уметь освободиться?

Только что в издательстве «Правда» вышли дневники старшей дочери Льва Толстого, Татьяны Львовны Сухотиной-Толстой. С детства до глубокой старости вела она хронику событий в своей большой, сложной семье, обдумывала и строго судила свои поступки и даже тайные движения души, старалась понять родителей, братьев и сестер. Дневники сейчас не в моде, да и вряд ли позволит кому-нибудь жизнь просиживать подолгу за тетрадь, но какие-то тихие минуты, наверное, необходимы. Выключиться из повседневных забот, взглянуть в себя, подумать о близких. Я думаю, что только в одну из таких тихих минут могла заметить Ольга Чевелева ту стенку, которая уже готова была разъединить ее детей — кто знает, может быть, навсегда.

Далила АКВИС, редактор отдела коммунистического воспитания

В медицинской и юридической практике людей пятнадцати — восемнадцати лет все еще называют подростками. Но это уже юность. Ранняя юность.

Физически, физиологически они уже взрослые. Всем известно — акселерация. Это в прошлом веке набирали рост к 22—25 годам, а нынче вот какие вымахивают к семнадцати. Паспорт — вот он, в ящике письменного стола, а ум еще не созрел. Принимать важные решения, брать на себя ответственность за судьбу другого человека, воспитывать своих детей — пока еще не по силам.

А зрелость социальная? Шестнадцатилетние уже несут правовую ответственность за свои поступки, они комсомольцы — члены юношеской политической организации. Однако старшешклассники, учащийся ПТУ или техникума не обладает экономической самостоятельностью, не вносит постоянного вклада в трудовую жизнь общества.

И так во всем — детство кончилось, а взрослым человек еще не стал. Мы, старшие, по-прежнему за них в ответе. Перед страной, перед самими собой, перед ними, наконец.

— Это самый сложный и самый противоречивый этап жизни. — говорит мой собеседник, автор нескольких книг о старшешклассниках, доктор педагогических наук, профессор Московского государственного педагогического института имени В. И. Ленина Анатолий Викторович Мудрик. — Все новое рождается в борьбе противоположностей. Должна через них пройти, чтобы правильно сформироваться, и личность. Через постоянный поиск общення — и потребность в уединении, чтобы в одиночестве осмыслить, что с тобой происходит, погрустить, пофантазировать. Через желание во всем походить на сверстников, то есть быть таким же, как все. — и стремление обязательно выделиться, отличиться. Через обостренную тягу к бескрайне доверительным, глубоко интимным душевным отношениям — и тайные мучительные переживания из-за своего внешнего облика, потому что сейчас и самые хорошие ищут и находят у себя изъяны. Эти «ножницы» во всем. Они порождают массу проблем и конфликтов — и с самими собой, и с окружающими, и больше всего с родителями.

Мать и отец — это один из законов возраста — отодвигаются на задний план; ребятам важнее всего то, как их воспринимают сверстники и что сами они о себе думают — соответствуют ли тому образу, который выбрали для себя идеалом. До сих пор, как бы они ни

хорохорились. сохранялась острая психологическая зависимость от родителей. Теперь она уходит без следа. Но огромная потребность в их внимании к себе остается. Одновременно хотят чувствовать свою защищенность от мира и иметь возможность свободно действовать в нем. И не просто хотят — и то, и другое им необходимо. Поэтому трудно сказать, что вреднее: излишняя опека или безразличие.

— Но как его проявить внимание? Ведь чуть что — на дыбы. Родной дом вроде, ночлежки...

— А это зависит от того, какой дом, какие родители, как они держатся с молодежью.

В семье с демократическим стилем взаимоотношений (как написал один юноша: «Они уважают тебя и в пять лет, и в двадцать, не сюсюкают, а уважают...») ребята внимательно прислушиваются к мнению родителей, открыты, дружелюбны. Знаете, что показывают опросы и наблюдения? У кого-нибудь дома хотят собираться гораздо больше, чем на улице. Но не всегда дома для них есть место, даром что для многих в квартире выделяется отдельная комната. До абсурда доходит: не разрешают устроить дома мастерскую или расстелить на лакированном полу ватман для стенгазеты — это называется «развести

грязь». Тогда-то и начинают жаться по чужим углам, сбиваться в дворовые компании.

— Значит, потакать любым прихотям? Но чему мы так поможем? От чего сумеем остеречься? — волна пережитых некогда страхов захлестывает меня, а ведь «в мое время», десять лет назад, не было ни наркотиков, ни заморских видеокассет, проповедующих разнузданность и жестокость как нормы обыденной жизни...

— Родители могут привить здоровые нормы морали, только если стараются, если умеют приобрести доверие детей. — говорит Анатолий Викторович. — Если же вообще мало знают о том, что с ними проис-

ходит, то никакие запреты и запроры не спасут от беды. Надо быть другом своему повзрослевшему ребенку. Даже необычайно задушевному, но совершенно обязательно — тактичным, ненавязчивым. Друг — всегда ровня. И если родители пытаются командовать, если судят о них, почти взрослых, свысока, ребята отгораживаются стеной молчания и недоверия. Нужно понять, а еще лучше почувствовать, что такое друг в юности: это не друг-советчик, а друг-слушатель. Ведь каждый переполнен собой и уважает только того, кто уважает его самого.

— Ну, а что делать в самом простом и очень частом случае.



ПОРА
УСКАНИТЬ

если сын или дочь не хочет рассказывать о себе? Отвечает односложно: как дела? — «нормально», где был? — «да там, собирались у одного»? Как поступить, если натыкаешься на обман, на ложь?

— А точно так же, как мы поступаем в своем, взрослом кругу. Испытанное средство: чтобы вызвать на откровенность, не приставать с вопросами, а раскрыться самому. Часто ли родители рассказывают детям о собственном детстве, о юности, но не в назидание, не с целью привести себя в пример («вот я в твоём возрасте!»), а честно, не скрывая своих ошибок, своих тяжелых переживаний? А ведь это лучший способ показать, что вы можете понять их, войти в любую их проблему. Ложь, обман? Наше моральное чувство остро реагирует на них как на преступление, требующее немедленной и суровой кары. Но давать волю своему гневу очень опасно — так не воспитаешь честности, правдивости, а только приучишь изобретать более изощренные формы лжи. Не говорю уже о слезке, о рукоприкладстве... Ложь — сигнал. Почему мне говорят неправду? Зачем обманывают? Вот что необходимо до конца понять. А потом уже думать, какие принимать меры. Не к ним — к себе. Иначе у юноши или у девушки сформируются стойкая враждебность к родителям, недоверие к взрослым вообще, трудности в общении со сверстниками, с окружающим миром.

Я вспоминаю девушку из одного клуба знакомств, которая так и рассказывала мне о своей юности, жаловалась, что никому не может поверить, довериться. Порой они как бы «случайно» находят друг друга — эти на всю жизнь обиженные дети. И часто в семейной жизни сохраняют тот же стиль поведения — обездоленного, беззащитного ребенка, а не разумного взрослого человека, готового отвечать за себя и за близких.

«И нервные срывы у них чаще». — приходят мне на память беседы с врачами. А Мудрик продолжает:

— Уважительность — это вообще основа правильных взаимоотношений между родителями и детьми на всех возрастных этапах. В ранней же юности появляется особая сложность: чтобы сын или дочь во всем тебя уважали, необходимо заслужить уважение их товарищей-сверстников. Они и друг к другу так же пристрастны, только это, если вы не вникаете в их жизнь, проходит мимо вашего внимания.

— А нам-то «каково при этом!» Ведь мы обыкновенные люди, разве так трудно это понять? — Именно эти слова, хорошо помню, говорила я когда-то сыну.

— Надо потерпеть. — мягко говорит Анатолий Викторович. — Понять, что точно так когда-то пережили вашу юность ваши родители. Что вы точно так же «экспериментировали» на них, проверяя пределы допустимых проявления различных человеческих качеств. И так же старались найти ответы на все вопросы бытия. (Он достает из папки свою рукопись.) Эти вечные вопросы прямо-таки кипят в каждом, даже если не каждый их четко формулирует. Вот поглядите, что спрашивают: «Можно ли обойтись без любви?», «Чем отличается дружба от приятельства?», «Мои вкусы — это мое личное или сформировавшееся под чьим-то влиянием?». И крик души: «Взрослые мы люди или нет?», «Чем объяснить конфликты с родителями в нашем возрасте?».

— И что вы отвечаете? — Меня больше всего волнуют последние два вопроса: это и крик души родительской.

— Правду. Они не прощают ни малейшей фальши. И сколько бы ни бунтовали, помнят: старшие опытнее. От старших ждуть помощи, как от хорошей книги. Некоторые родители не скрывают иронии, когда сын или дочь предаются, как они говорят, «философствованиям». Но это именно такой — философский — период формирования внутреннего мира личности. Без самоанализа, сознательной самооценки не узнаешь, в чем твоя особенность как человека, непохожесть на других. И не ощутишь своего единства с миром таких же людей, как ты сам... К сожалению, эта важнейшая психологическая потребность не всегда принимается родителями во внимание. Как и другие, впрочем. Некоторые негодуют: что это он без конца болтает по телефону — в школе не мог наговориться? Так он же как раз учится общаться — с теми, с кем ему жить!

Реальны ли эти пожелания, когда столько сил и нервов отнимает сейчас у родителей забота о том, чтобы ребенок определился — выбрал профессию, куда-то поступил, что окончил? И столько огорчений: ничего не хочет, никуда не стремится, сейчас самое бы время приналеж к науке, а он...

— Ну до чего же мы все-таки нетерпеливы! — усмехается Мудрик. — Так хочется раз и навсегда решить все проблемы! А посмотрите, что показывают наши исследования: только 30 процентов десятиклассников во втором полугодии, то есть накануне окончания школы, твердо знают, кем хотят стать, и целенаправленно к этому готовятся. Иногда это называют инфантилизмом. Думаю, правильнее считать, что именно это возрастная норма, закономерная для периода

ранней юности. Окончательный выбор профессии, дела всей жизни многим окажется по силам лишь в возрасте окончательной социализации — в 18—25 лет. А пока остается идти путем проб и увы, вполне возможных ошибок и радоваться тому, что наша жизнь дает в общем-то достаточно возможностей, чтобы их своевременно исправить. В этом отношении дети счастливее нас: наше время было победнее, надо было скорее становиться на ноги — и сколько же людей в нашем поколении мучаются оттого, что не по себе выбрали работу!

— А как же правильно помогать им сейчас?

— Понять надо главное: к взрослости ведут многие пути, и очень опасно «перекрывать» хотя бы один из них. Только обеспечивая весь комплекс потребностей возраста, заряжая детей социально-психологической устойчивостью, можно ждать от них зрелого решения в том, как они определят свои склонности, интересы, способности.

А если говорить более конкретно о профессиональной ориентации, нужно поддерживать любые разумные начинания, стараясь так направить рассуждения детей, чтобы они учились видеть профессию в себе, а себя — в профессии. Знаете, кому в этом смысле больше всего повезло? Даже не тем, кто с раннего детства обнаружил какие-то особые способности, например, к музыке или рисованию, и получил возможность их развить. Настоящие счастливицы живут в атмосфере профессии родителей, которые постоянно и увлеченно говорят дома о своей работе. Продолжат они дело родителей, с ранних лет воспринимаемая его как самое прекрасное и достойное, или найдут себе другое — важно не это. Важно с детства почувствовать, какой это важный душевный элемент жизни человеческой — труд, радость труда.

— А если у родителей профессиональная жизнь не сложилась, тогда как?

— Что ж, поведать тоску тоже бесполезно: будет стараться избежать подобной судьбы...

— Кто-то сказал, что юность не кончается никогда: она только отодвигается на задний план обстоятельствами. Ведь никогда не кончается познание мира, своего внутреннего мира, который меняется с каждой новой встречей, с каждой новой мыслью, и мира людей, постоянно изменяющегося на наших глазах. Просто в ранней юности это происходит особенно бурно, повсечасно, активно. Поэтому она так удивительна и прекрасна, юность. Чудо жизни, которому тесно в ученической форме.

НАЧАТЬ СНАЧАЛА?

Мне 25 лет. В 18 вышла замуж за любимого человека. Не стану говорить, что у меня не было глаз, что не видела — Сергей частенько выпивает. Но я чувствовала: он любит меня. Вот и попалась...

Первый год мы жили нормально, если не считать стычек со свекровью (только теперь, спустя столько лет, я начала понимать, как много для меня сделала эта женщина. Низкий ей поклон!). А когда родилась Наташа, тут и началось... Стал приходиться пьяный каждый день. Я терзала себя слезами. А что толку? Стал пропивать зарплату, воровать деньги у матери, не находил денег — брал вещи. На работу ходил через день. Пыталась уйти с ребенком — свекровь отговорила: «Смирись, дочка, судьба у тебя такая. Шаток плетень, да за ним тень. Ребенок растет, ей отец нужен...» Послушалась. И что же, сделала счастливой свою дочь? Бойтся она всего, по ночам кричит, от каждого шороха вздрагивает. Когда вырастет, хочет милиционером быть — чтобы с отцом справиться...

А недавно в моей жизни произошло неожиданное событие. Сделал мне предложение очень хороший человек. Все его уважают за сдержанность, честность. Любит он меня и Наташку мою любить будет. Не могу пока сказать, что люблю его, просто очень хорошо к нему отношусь. Я на себе уже крест поставила и вот на тебе, надежда появилась... Ни у кого помощи никогда не просила, а теперь прошу: посоветуйте, как быть!

Ирина Д.

Смоленская обл.

ГДЕ НАША ГОРДОСТЬ?

Последнее время только и слышишь: женщины должны быть терпеливее, должны все прощать. А если терпение кончается?

Мне уже за сорок, две дочери, одна уже замужем, вторая школьница. Первые годы жили неплохо, потом муж начал выпивать. Не с горя, наоборот, жить стали лучше, обеспеченнее. Выпьет — начинает скандальничать с соседями, с прохожими, потом стал драться на улице. Стыдно! Мы уехали из этого города. На новом месте поначалу держал себя в руках, потом опять: пьянки, драки. Я не могу людям в глаза смотреть, а ему — как с гуся вода! Девчонка плакала, просила: «Мама, отдай его лечиться!». Отправили его на год на лечение. Писал оттуда: простите, я все понял! А вернулся —

С. СТАРОСЕЛЬСКАЯ

МУЖ ВЫПИВАЕТ...

— и больше можно ничего не прибавлять. Вся жизнь семьи — как на ладони: вечное напряжение, обиды, детские слезы, ощущение тупика... Горе.

В семейной почте последних месяцев обозначилось крайне тревожное явление: меры по борьбе с пьянством заметно очистили общественную атмосферу — пьяницы остерегаются демонстрировать свой «ндрав» на работе, на улице, в кино, в транспорте, но в домашней обстановке пока что изменений мало. Есть даже такие опасные симптомы — пьянство уходит в семью, где оно проявляет себя особенно гадко и где труднее всего ему противостоять. Для множества женщин борьба с пьянством — не только социальная, а в первую очередь острейшая личная проблема.

Давайте посоветуемся! Соединим, рассмотрим наш личный опыт. Выслушаем жен, матерей, которые живут, не зная этого лиха: как, благодаря чему им это удается? И особо попросим высказаться женщин, которым удалось победить пристрастие мужа или сына к спиртному. Как они действовали? Кто им помогал? На кого вообще может опереться семья, если собственных ее сил не хватает?

Начиная этот разговор, мы решили прочесть вслух несколько писем, которые в чем-то дополняют, а в чем-то оспаривают друг друга.

только на два месяца его и хватило. Обратилась в милицию, мне помогли его выселить. Два года болтался по свету, нигде постоянно не работал и все писал: простите, я брошу пить, поверьте последний раз. Опять, сердце женское слабое, поговорили с дочерью, простили. Приехал к нам и только 10 дней пожил спокойно.

Если бы я с самого начала проявила гордость, если бы твердо держала свою линию! Сохранила бы здоровье, уважение детей и соседей. А может быть, и судьбу свою устроила. А теперь уже поздно.

Ольга Евгеньева.

Тюменская обл.

ЛОМАТЬ — НЕ СТРОИТЬ

Очень тревожит меня судьба ближайшей моей подруги, живущей сейчас в Москве. Последняя наша встреча: у нее удрученный, какой-то несча-

стный вид. Ничто не радует, ничего не хочется. Апатия и полная безынициативность во всем! А какая еще 8 лет назад была жизнерадостная девочка!

До 30 лет Танин муж жил в общехитиях и, конечно, не мог сразу отказаться от своих привычек. И вот она 8 лет борется с ним. Нет, она ему не помогает, а только требует. Я говорю: нельзя так, это может привести только к разрыву. А она считает — мне легко говорить, раз у меня нет этой проблемы, обижается, что я «защищаю» ее мужа... Но ведь он еще не пьяница! Он и по дому ей во всем помогает. Неужели она не видит в нем ничего хорошего?

А получается у них вот что. Муж приходит выпивши, она ему непременно устраивает скандал (именно скандал!), потом 2—3 недели не разговаривает с ним, не готовит ему, не стирает. Потом на некоторый период наступает примирение, и все повторяется сначала.

Зачем ругаться с пьяным человеком, какой толк и смысл?

Тем более — молчать по неделям, морить голодом. Мне кажется, это только озлобляет и толкает на новую выпивку.

Или вот пример. Договорились в день его получки встретиться и пойти в магазин. Встретились, она почувствовала, что он уже выпил (хотя, по ее же словам, возможно, что выпил только кружку пива). Вскипела, повернулась и ушла. В результате семья недосчиталась полпачки. А нельзя ли было пойти на какой-то компромисс, главное — отложить разговор до спокойной минуты?

Однажды я спросила: вот дочь была месяц в лагере, где вы побывали с мужем? Оказывается, сходили раз в ботанический сад, потом он пришел выпивши, и все — три недели каждый жил сам по себе.

Может быть, я не права, убеждая подружку, что надо быть терпимее, гибче во всех своих действиях, что бороться надо не с выпивкой — бороться надо за человека? Но ведь и метод, который она выбрала, тоже не дал результатов и многое разрушил в их отношениях. Сейчас она в полном тупике...

Нина Зиновьева

Ленинградская обл.

КТО ИЗ НАС СЧАСТЛИВЕЕ?

Наверное, я бы не написала это письмо, если бы не подруга. Села, закинула ногу на ногу, прищурилась: «Ну и что же, дорогая, чего ты добила?»

Мы с Володей женаты десять лет. Я знала, что до встречи со мной он сильно выпивал, но перед свадьбой ни разу не видела его пьяным, и он клялся, что так будет всегда. И действительно, первые полтора года вел себя как ангел. А потом я тяжело заболела. Он ужасно переживал, бегал ко мне в больницу, каждый день носил морковный сок. А возвращался в пустой дом и... Потом объяснял мне: «Нужно было снять напряжение».

В пьяном виде он отвратителен: злобный, агрессивный, ко всем пристаёт. Устраивал мне дикие сцены ревности. Угово-

рила обратиться к врачу. С огромной неохотой, но пошел. Сначала лечился амбулаторно. Несколько месяцев все было хорошо, потом — срыв. Положили в стационар. И опять радость была недолгой...

В общем, за семь лет он дважды лечился в больнице, все время под наблюдением. Теперь мне легче. Я приучила себя относиться к его болезни именно как к болезни и уже знаю, как себя вести. А главное — в целом ему лучше, а не хуже. Я вижу, он сам хочет вылечиться, сам, без меня идет к своему врачу, если не удержится и выпьет. Врач тоже им доволен — «светлые промежутки» становятся более длительными, запоев как таковых нет. Последний раз Володя продержался почти год, нормально работал, много времени проводил с сыном. И я жила, как нормальный человек. Стараюсь сделать все, чтобы его тянуло домой, гостей собираю, покупаю билеты в кино, устраиваю так, чтобы мы почаще выезжали на природу. Но иногда он все равно срывается, и дом превращается в ад...

А недавно вообще произошел дикий случай. Напилил, только-только доведя до конца курс лечения! Почему, какая причина? А никакой! «Шел мимо магазина, и вдруг захотелось». Наверное, его опять заберут в больницу. Руки опускаются: столько сил вкладываешь! А потом вспоминаю слова врача: «Он вас очень любит, вы его единственная опора», — и страшно становится: как же я могу его бросить? И на подружку смотрю, ту самую, что издается над моими усилиями. Она-то своего давно выгнала. Ну и что? Живет одна, дочка растет без отца, алименты получает по 15 рублей в месяц, потому что он «дошел» окончательно...

Маргарита В.

Кострома.

Пьянство — общая наша беда, и поодиночке нам трудно с нею справляться. Постараемся помочь друг другу. Жалели, проклинали приверженцев «зеленого змия» мы достаточно. Пора действовать.

ДЕНЬ СЕМЬИ

В каждой семье есть свой главный праздник. Иногда день свадьбы или дата другого важного события, иногда чей-то день рождения или Новый год. Заранее готовятся, стараются непременно собраться вместе, даже если живут в разных городах. Дарят друг другу подарки, при-

мают поздравления от друзей и добрых знакомых, и эти дни надолго оставляют в памяти чувство единства и какой-то особой гордости.

Во многих городах — Кропоткине, Анжеро-Судженске, например, — День семьи стал общим праздником, отмечаемым широ-

ко, торжественно, с любовью и фантазией, с желанием высказать свое уважение к семье и понимание ее необходимости для каждого из нас.

А может быть, такой праздник — День семьи — должен стать общесоюзным? Если судить по нашей редакционной почте, потребность в нем ощущается огромная. Он одинаково нужен и молодым семьям, начинающим жизнь, и тем, которые имеют свою многолетнюю историю.

Как нам праздновать этот день? Тут надо хорошо все продумать, посоветоваться. К чему его приурочить? Какое время года, какой месяц выбрать? Какие формы для него больше подходят? Как сделать, чтобы это торжество полностью сохранило интимность, домашнее тепло и вместе с тем приняло характер крупного общественного события?

Подумайте, посоветуйтесь с родными и напишите нам.

пнул рабочего, на другого рабочего с лопатой бросился... За все имеет взыскания — и партийные, и штрафы. Мастером же остается по сей день.

Откуда, где и когда впитал он (и ему подобные) это отвратительное «право» — кричать на рабочего? Оскорблять грязью и не чувствовать угрызений совести? Ощущать себя безнаказанным: «Как материл, так и материть буду, а ты пошел вон со шпалозавода!»? Что это — неразвитое чувство долга, непонимание ответственности перед нижестоящим или рецидив психологии хозяинчика, купчины, работодателя, от которого зависит так много: и хороший заработок, и дрова на зиму, и отпуск?... Думаю, и то, и другое.

И третье — ложное ощущение оторванности маленького поселка от центров, его труднодоступность (связь по радию, через вертолет, летом — река, зимой — самолет, и то не каждый день). «Когда и кто прилетит в такую даль, чтобы разбираться по всякому поводу? Да и не привыкли поселковские куда-то там жаловаться...»

Ложное ощущение. Однако ж спасало долгие годы мастера Шатского от справедливого наказания. Даже на коллективное письмо, подписанное десятком рабочими, по поводу конфликта мастера с Новиковой Галиной Петровной, ушедшей из-за него со шпалозавода в детский сад «на семьдесят рублей», — из парткома Каргасокского ЛПК никак не ответили. Не приехали, не разобрались. Не попытались защитить кадровую работницу, мать троих детей. Тоже, кстати, как и Трифонова, Новикова Галина Петровна искалечила руку на обработке шпал, на шпалоправочном станке.

Так как же живет женщина в северном поселке?

— Работа у нас такая... Грубая... объясняют одни... Ругаются все, и мужчины, и женщины.

— А как еще иначе — без крепкого слова — выгнать бригаду на работу из «гигиены»? — искренно не понимают другие. «Гигиена» — комната отдыха, теплушка, где можно обсушиться в слякоть, согреться в мороз. Именно в женскую «гигиену» нередко распахивал дверь пинком мастер Шатский и в сорокасемиградусный мороз гнал на «вышку», на кран, к заиндевевшим механизмам. «Чего расселись?!»

Нет, не грубая работа черствит и ожесточает людей. Только люди, утратившие человеколюбие, делают ее такой — и грубой, и трудновыносимой. Только люди!

Валерий Михайлович Тимонов возглавляет бригаду, в которой трудится Трифонова.

В бригаде свыше двадцати человек, среди которых немало женщин. Именно эта бригада промолчала на собрании, где разбирался конфликт крановщицы и мастера. (Сначала Трифонова шла обычным путем, цехком, рабочее собрание, партийная организация участка...)

— А как работает крановщица?

— Люся-то? Ничего работает... — Он говорит мягко, доброжелательно, но вдруг выдает себя. — Мужчину надо на кран, вот что! Мужчину. Не женская это работа. Чуть что — сразу слесаря зовет. Цепь ли в бункере, мотор ли поднять... Ей ведь самой не поднять мотор, верно?

— Верно. Не поднять.

— Ну вот... — Он даже вздохнул удовлетворенно. — А мужик бы все сам сделал. И мотор поднял, и прошпринцевал маслом, когда надо. И вообще...

— Что вообще?

— Вяжет она...

Об этом я уже слышала. На профкоме, Шатского никто не выгораживал, сразу признали: да, груб... это за ним водится. А вот к Трифоновой свои претензии тоже высказали.

Первая — лихачит иногда, по две пачки со шпалой за раз поднимает; однажды пачку рассыпала, пришлось все заново собирать, а это не спички в коробок сложить — каждая шпала на восемьдесят килограммов тянет. Вторая — как чуть заминка у бригады, свободное время выкроится, сидит наверху в кабине и вяжет.

Вторая претензия — я это почувствовала — мужчин возмущала более всего. Надо же, сидит и вяжет! Вот если бы просто так или в домино, или в курилке... А то — вяжет! Детские вещички, теплые носки, свитерки...

— Скажите, пожалуйста, из-за этих свитерков хоть раз прости у бригады были?

Переглядываются:

— Да нет вроде... Не было. Крикнешь: «Поехали!» — и все. Заработали. Конечно, и у мужика, бывает, шпала разваливается, не без этого... Вон Пыжинский, тоже крановщик, по четыре пачки норовит вздрючить, а Трифоновой две нельзя? Хотя, конечно, нарушать никому не позволено...

Последние слова золотые. «Нарушать никому не позволено». Ни технику безопасности. Ни человеческие нормы общения. Никому. Ни рабочему, ни начальнику.

Темнота в поселок, как и следовало ожидать, пришла с большим запозданием, почти что в полночь: на подходе белые ночи. Долго в сельсовете горел свет. Мы сидели и разговаривали — на этот раз без мужчин, женским кругом. Обо всем поговорили, казалось. На самом деле вышло все-то во-

круг женской судьбы, вокруг женской доли беседа кружила... Да еще о детях. О том, что школа восьмилетняя, надо отдавать детей в интернаты, чтобы дальше учить, а каково там, разве охота?! Что детей лишней раз не побалуешь: газировку, пряники, бублики — и те из райцентра тащить надо! Пионерской формы нет, школьной нет, детской обуви тоже нет. За сезон ни разу не было детских курток. В Усть-Тыме, в соседнем по реке поселке, и то побогаче: даже пылесосы и посуду там есть! О чем только Наклевкин Валерий Иванович, завкустом орс, думает?! Или вовсе не думает? Ни овощей, ни фруктов, ни детского питания; так хоть бы соки были! Нельзя же так жить... Чтоб постельное белье из Киева родня присылала! Все — проблема. Все — не просто. Вода ржавая: болота кругом, в том числе с журавлиной ягодой-клюквой. Такую воду отстаивать да отстирывать надо, прежде чем постирать надумаешь. А полениться — считай, пропало бельишко, ржавчину никаким порошком не отмоешь, зубами не отдерешь... А вот что спиртного не стало — так за это спасибо. Тихо в поселке стало, многие семьи зажили по-человечески.

Позже всех расстались мы с Валентиной Петровной Капрановой. Она в сельсовете уборщицей служит, не хочет на пенсию сидеть. И на ночлег устроила — тут же, в кабинете на диване: гостиницы в поселке нет. И молоком, только что подогретым, напоила. И тихой, неспешной беседой одарила.

Двадцать пять лет отработала Валентина Петровна на шпалозаводе. Четверть века. Все работы — от воды до «биржи» — прошла.

— По пояс в воде выкатывали вручную бревна из реки, дружно налегали плечами, грудь, животом. Вот где сразу видать, кто работает, а кто роль делает! — усмехается Валентина Петровна. — Раз куртка чистенькая, а только руки в грязи — нет, это не работница! Одними руками разве бревно закаташь наверх?! Вот где сразу всех голубушек видать...

Работа на шпалозаводе издавна считалась в поселке женской.

— И вот что я заметила... — говорит Валентина Петровна. — Трудно, тяжело бывало, а скажет кто слово хорошее или шутку — и силы откуда-то прибавляются. Мне кажется, раньше дружнее работали, помогли друг другу. А теперь не любят мужики выходить скопом... И что с ними подделось? Нервно на работу глядят...

Она рассказывала о своей рабочей жизни, говорила простые слова, а у меня перед глазами вставала вертикалоская лесенка. Сколько раз ломалась, сносило потоком — а люди вновь и вновь сообщая устраивали ее! Нельзя ведь без нее, соединительницы! Так и в человеческих отношениях: кто-то должен без устали строить эту лесенку взаимопонимания, взаимоуважения, преодолевать овраг разделения. Как сказала Валентина Петровна: от хорошего слова и силы откуда-то прибавляются!

И еще: по тому, как в поселке относятся к женщине-работнице, женщине-матери, женщине-воспитательнице, можно судить, здоров ли он.

Вертикос слегка лихорадит. Поселок маленький, примерно 850 человек всех жителей, включая стариков и детей. Все друг о друге все знают, как в одной большой семье. Конечно, каждый занят своими заботами, своими делами, но нет-нет да и возникает интерес: чем же «дело Шатского» закончилось? Устоит ли кряж-мастер и на этот раз? Соидет или не соидет?..

Думаю, не соидет. Не должен.

Труден приход сибирской весны. Труден, но и неизбежен. Даже когда в конце мая повалил снег, хлопьями, мокрым и тяжелым, и словно занавесил и реку, и заречные просторы. — все равно верилось, что тепло где-то рядом. Пройдет, минует внезапное ненастье, и все наладится, «спружинит», как говорила Трифонова, маленькая крановщица из далекого северного поселка, написавшая свое первое в жизни письмо в редакцию. Без этой веры в грядущее тепло жить трудно.

Тамара КАЛЕНОВА

Томская область

ОТ РЕДАКЦИИ. Возможно, кто-то скажет, что не стоит уделять столько внимания, на первый взгляд, мелкому конфликту в маленьком поселке. Хотим подчеркнуть еще раз: поселок Вертикос действительно маленький, но вот конфликт в нем возник вовсе не мелочный. Почта «Работницы» убедительно свидетельствует, что подобные конфликты случаются не только в маленьких поселках, но и в больших городах и на крупных предприятиях. В последнее время такие письма стали приходить особенно часто, и это закономерно. Рост осознания своего человеческого достоинства, требование уважения к личности — одна из характерных примет перестройки, лучшее доказательство демократизации общества.

Редакция уверена, что Томский обком КПСС сообщит читателям, чем закончился конфликт в Вертикосе, кто и как был наказан за покушение на достоинство работниц. Мы также надеемся, что читатели захотят продолжить этот разговор и напишут нам, бывают ли такие конфликты на их предприятиях и чем они заканчиваются.

ТРЕКРАСНОЕ ЕСТЬ ЖИЗНЬ

Анатолий РОГОВ

Петербург. Год тысяча девятьсот третий. Конец декабря.

По перрону Московского вокзала следом за нагруженным носильщиком шел молодой русоволосый человек с большим холщовым зонтом. Зонт, правда, был сложен, но публика все равно улыбалась: слишком непривычно было видеть летний зонт в морозном декабре. Люди не знали, что это художник и что он с женой и двухмесячным сыном впервые едет за границу. Едет на целый год пансионером Академии художеств — была такая форма поощрения для окончивших обучение с «отличными познаниями в живописи и научных предметах» и получивших за диплом золотую медаль.

А ветренным майским полднем тысяча девятьсот четвертого года тот же холщовый зонт выгрузили вместе с чемоданами из извозничьей пролетки на волжском берегу в городе Кинешме, прямо возле скрипучих сходен зелено-белого дебаркадера. И тот же самый художник, глянув на украшавшие обрыв могучие, еще безлистные ветлы, тихо засмеялся и прошептал:

— Здравствуй!

И, взяв у жены сына, пошел по сходням к парому.

Это был второй случай в истории Российской Академии художеств, когда ее пансионер, не пробыв за границей и пяти месяцев, укатил из Мадрида через Париж в заволжское село Семеновское-Лапотное. (Первым прервал заграничное пансионерство Василий Григорьевич Перов.) От Кинешмы до Семеновского-Лапотного еще шестьдесят верст.

Звали художника Борис Михайлович Кустодиев.

Редко чья жизнь в молодости складывалась так счастливо, как у него. Именно в молодости, начиная с того дня, когда он восемнадцатилетним приехал из Астрахани в Петербург поступать в Академию художеств.

Насквозь пропахшая рыбой, прокаленная неистовым солнцем, торговая, шумная и многоязыкая Астрахань была его родиной. Рано остался без отца, и семью — четырех детей — на скромную учительскую пенсию поднимала мать — Екатерина Прохоровна. Прирабатывала игрой на фортепьяно в богатых домах. Учиться помогал раздражительный дядя-чиновник, живший в Петербурге. В общем, детство не из радужных... А вот в Академии все сразу пошло как нельзя лучше. За первый же эскиз композиции «В мастерской художника» — премия в шестнадцать рублей. Через год переведен в мастерскую Ильи Ефимовича Репина. Снова награда за наградой, уже в семьдесят пять и сто

рублей, на академических конкурсах эскизов. Участие в выставках, в том числе и на международной в Мюнхене, где ему за портрет художника Билибина была присуждена вторая золотая медаль. Сейчас этот портрет широко известен и по праву считается в русской живописи одним из самых психологически проникновенных и мастерски написанных. А ведь автору тогда было всего лишь двадцать три года и он еще учился. В том же тысяча девятьсот первом году Репин приглашает Кустодиева и еще одного своего ученика — Куликова писать вместе с ним знаменитое ныне «Заседание Государственного совета». Борис Михайлович работал над правой частью грандиозного холста, и Репин в конце концов перестал даже прикасаться к ней кистью — до того это было близко к его виртуозной могучей манере. Он называет Кустодиева самым талантливым своим учеником, «богатырем живописи».

Приходит успех, достаток. У Кустодиева прекрасная жена. Зовут ее Юлия Евстафьевна.

В трех верстах от Высокого, где она выросла, за деревушкой Маурино, Борис Михайлович покупает клочок земли и ставит там дом с мастерской, названный им «Теремом». В девятьсот пятом у них появляется второй ребенок — дочь Ирина.

В тридцать один год от роду по предложению Репина, Куинджи и Матэ «за изве-

стность на художественном поприще» Кустодиева избирают академиком живописи Петербургской Академии художеств. А тремя годами позже, в тысяча девятьсот двенадцатом, знаменитая галерея Уффици во Флоренции, где собраны автопортреты всех великих художников Европы, заказывает такие автопортреты трем русским мастерам: Репину, Серову и ему, Кустодиеву.

Вдруг стала болеть голова — до рвоты. Потом рука. Малейший посторонний звук рвал больное место как клещами.

Врачи не могли сказать, что это такое. Посоветовали ехать в Швейцарию. Тогда все лечили Швейцарией, ее чистым горным воздухом.

На целых десять месяцев привязали его к клинике доктора Ролье в маленьком городке Лейзене, неподалеку от Лозанны. Десять осенних, зимних и весенних месяцев в узких, сплошь каменных улочках, среди узких домов с островерхими черепичными крышами. Вместо снега — унылые дожди.

У него появились признаки второй болезни — ностальгии. Все время хотелось домой, в сто раз сильнее, чем в девятьсот четвертом. Мучительно хотелось...

Но боли и врачи не отпускали из Лейзена.

И тогда он написал на холсте ту Россию, которая жила в его душе и которую он любил больше всего на свете, до тоски, до сладостных слез. Он написал самое неповторимое, что виделось ему в ней: написал куп-

чих — их четверо, они стоят на улице городка, похожего на Кинешму.

Но почему купчих? Ведь до той поры в его картинах были в основном крестьяне: в «Базаре в деревне», в широко известных двух небольших «Ярмарках», в историческом полотне «Чтение манифеста», в «Деревенском празднике». Почему? Да потому, что в этой среде, в среде купечества, и в начале нынешнего века крепко и бережно сохраняли национальное и в укладе самой жизни, и в одеждах, и в строениях, и в привычках, и в манере поведения. Да и тип дебелий красавицы был именно тем типом женщины, который в народе всегда почитался как самый совершенный: чтобы кровь с молоком, чтобы стать и величавость, а лицо округлое, румяное, с бровями вразлет да открытое, доброе.

Такие они и стоят в его картине у фруктовой лавочки с большой нарядной вывеской. А эта вывеска, и сама лавочка, и все остальное, что открывается нам, то же самое, что ни на есть типично русское: и наряды купчих, и ампирные домики, и пышные облака в высоком небе, и золотой калач на булочной, и кислотно-красная церковка. Это июль, наверное: теплынь, спокойствие, благодать и наслаждение. И передано это наслаждение в первую очередь через цвет, через обилие желтых, золотистых и сине-голубых, через их прозрачную яркость и теплоту. Кустодиев впервые использовал



Б. Кустодиев.
Большевик. 1920.

здесь, в профессиональной живописи, принципы народного искусства, прежде всего русского лубка: построил все на декоративно-контрастных полнотонных и радостных цветовых сочетаниях и, как и в лубке, немного заострил все формы. То есть заговорил на том самом языке глубочайших художественных символов, которые наш народ веками вырабатывал для поэтического живописного отоображения своего миропонимания, своего характера и характера своей земли.

Борис Михайлович давно шел к этому, еще с «Ярмарок», уже там строил все на контрастных и ярких цветосочетаниях, но в полную силу применил их только здесь, в этих первых своих купчихах.

В мае тысяча девятьсот двенадцатого года Кустодиева, наконец, отпустили из Лейзена, обязав постоянно носить твердый, как панцирь, целлулоидный корсет — считали, что у него туберкулез позвоночника.

Боли не ослабевают, но он уже притерпелся и, несмотря ни на что, несмотря на этот похожий на адские тиски корсет, едет в село Воскресенское под Москву, затем в Троице-Сергиеву лавру, а в августе всей семьей в который уже раз плывет пароходом по Волге от Рыбинска до Астрахани. И везде работает, работает не покладая рук. И каждый новый

его холст — это какая-то новая творческая ступень, новое поэтическое откровение, новая страница удивительного живописного повествования о России.

И, наконец, знаменитая «Красавица» — пышная, разомлевшая, только что восставшая ото сна на перине на расписном сундуке, откинувшая толстое розовое одеяло, опустившая нежные ноги на мягкую подставочку, стыдливо прикрывая голые груди рукой.

Иногда приходится слышать: «Неужели Кустодиев действительно любил такую красоту, что так вдохновенно и блестяще воспел ее? Ведь уж больно полна, уж больно сдобна и нежна, а лицом проста и наивна. Уж очень смахивает на пышные розы, наведенные на сундуке и на голубых обоях за ее спиной...» Но вы взгляните, взгляните в эту телесную роскошь, в эту телесную чистоту и в чистоту ее светло-голубых ласковых глаз, в ее наивный стыдливый жест, в ее открытую улыбку — это очень целомудренная женская красота, которой в жизни всегда было сколько угодно.

Он говорил, что в этой картине «наконец-то нашел свой стиль, так долго ему не дававшийся». «Красавица» очень нравилась Горькому, и Борис Михайлович подарил ему один из вариантов.

В 1916 году он уже ходил на

костылях. Весной его положили в клинику Цейдлера на Фонтанке и после неоднократных консилиумов решили делать вторую операцию на спинном мозге. Первую операцию ему сделали в конце тринадцатого года в Германии, когда обнаружили, наконец, что у него опухоль спинного мозга. Дали общий наркоз на пять часов. Жена сидела в коридоре. Во время операции врачи несколько раз выходили к ней, подбадривали. Наконец, профессор Цейдлер вышел сам и сказал, что обнаружен темный кусочек чего-то в самом веществе спинного мозга ближе к груди, возможно, придется перерезать нервы... нужно решать, что сохранить больному — руки или ноги. «Руки оставьте, руки! — умоляла жена. — Художник — без рук! Он жить не сможет...»

В течение полугода ему не разрешали работать.

И он почувствовал, что жизнь уходит от него. И в эти дни вдруг ясно-ясно увидел, что хотел бы еще написать. Увидел десятки картин с самыми мельчайшими подробностями, их краски, их состояния.

Тогда он уговорил близких принести ему карандаши и бумагу и тайком стал рисовать, хотя каждое, даже слабое движение причиняло сильную боль, а чтобы правая рука крепко держала карандаш, надо было сначала левой рукой долго массировать ее. И все-таки он работал. Работал на рассвете, пока за дымчатыми стеклами двери еще не мелькали бесконечные тени докторов и сестер. Работал после обеда, когда знал, что в ближайшие два-три часа к нему никто не войдет. И жизненные силы стали постепенно возвращаться.

Наконец он объявил врачам, что потихоньку работает и, если они не разрешат ему работать по-настоящему, умрет.

Палату превратили в мастерскую. Коляску, к которой он был теперь прикован, подкатывали к окну, и он писал то, что видел из него.

А несколько месяцев спустя появилась первая его «Масленица». Та, удлинненная по формату, ставшая уже легендарной «Масленица», которую можно видеть тысячи раз, и все равно к ней тянет и тянет. И в Ленинграде обязательно идешь в Русский музей постоять возле нее и помолчать, не двигаясь: какие могут быть слова, когда человек наполнил холст такой живой, такой обжигающей и необъятной радостью. Она захлестывает, она вмиг уносит тебя в этот разудалый праздник, в котором ликует и звенит и одетая снегами и инеем неоглядная земля, каждое дерево ликует, каждый дом распластавшегося в низине большого города,

и небо, и даже собаки ликут вместе с мальчишками, катающимися с горы на санках.

Чем тяжелее было ему самому, тем радостней становились его картины. Он сделал радость главной своей темой, придав ей глубочайшую идейную нагрузку.

Он и революцию понял как великую радость.

27 февраля 1917 года прямо из окна своей мастерской на Введенской начал писать заливаемый ликующим солнцем уголок Петрограда с массой восторженных людей, которые словно намагниченные стягиваются под красные знамена, и одна монолитная колонна уже двинулась вперед.

А Октябрь!

К тысяча девятьсот двадцатому году никаких живописных полотен, отражающих его, еще не было. Другие художники только осмысливали это величайшее из всех земных событий, а у Кустодиева на холсте уже стоял его грандиозный «Большевик». Грандиозный не по размерам, а по существу, ибо в этой картине Борису Михайловичу одному в нашей живописи удалось с такой ошеломляющей силой передать на холсте мощь, размах и неудержимость большевизма и поднятой им революции. Удалось потому, что по решению эта картина глубоко кустодиевская и в ней использован сугубо лубочный прием, чистая аллегория: рабочий-большевик сделан гигантом, шагающим с необъятным красным знаменем над большим, озаренным восходящим солнцем городом и увлекающим за собой по его улицам несметные толпы рабочих, солдат, матросов.

Почти семьдесят лет прошло с момента написания «Большевика», но много ли вы помните еще картин, где бы Революция и ее великая идея обретали такую же высокую эпическую образность?

Фотографии Кустодиева последних лет жизни тоже поразительны. Поразительны прежде всего его неустанной деятельностью. Ни одного снимка без движения.

Вот склонился над полочкой, прилепленной к его коляске, и рисует сидящую напротив женщину. Одет, как для торжества...

Вот у мольберта. Пишет что-то большое. И одет опять торжественно. Это у него было всю жизнь, он ни разу не позволил себе выглядеть иначе...

Вот с книгой...

Припал к наушникам детекторного приемника...

Устраивает у своих ног лежанку симпатичной таксе Пегги и разговаривает с кем-то. Видна мастерская: диван, кресла, цветы, вся стена в работах. Стол с папками, Литографский пресс, и над ним еще больше работ. И вокруг шкафа они, и возле камина, и на полу, и на

Б. М. Кустодиев в мастерской. 1925 г.





Б. Кустодиев. Русская Венера. 1925—1926 гг.

студе — и какие все знакомые работы, какие ныне знаменитые.

Но больше всего фотографий с людьми, с гостями, и он везде весел, смеется, хотя везде сидит в коляске, по пояс укутанный пледом...

«В тяжелые, холодные послереволюционные годы в мастерской всегда теплилась «буржуйка», по вечерам, рисуя в альбом, он любил беседовать возле нее с приятелями. При этом он как-то особенно хорошо смотрел на собеседника, пронизывая его взглядом с поблескивающей смешинкой... Любил и пошутить, но шутки эти были неизменно мягкими и добродушными. «Обидеть человека отец никогда не мог», вспоминает Ирина Борисовна — Папа любил людей, радовался им, его интересовали даже мои гости — мальчишки и девчонки, приходившие из школы. «Покажи, покажи своих гостей!» — требовал он».

«Он был невероятным явлением, перед которым мы, здоровые люди, совершенно терялись» — это уже Петров-Водкин.

«От этой силы, воли, горения и благодущия, которые мы видели у него, делалось как-то стыдно за собственную апатию. Если бывало очень тяжело, хотелось именно пойти к нему на далекую Петроградскую сторону «поговорить о прекрасном», как мы шутя говорили, посмотреть на его городки и унести всегда запас бодрости, умиления и веры в жизнь».

А однажды пришел Шаляпин, заказал декорации.

Борис Михайлович предложил:

— А пока что, ну-ка, вот, позирите мне в этой шубе. Шуба у вас больно богатая. Приятно ее написать.

Рисунок сделал быстро. Великолепный рисунок. И решил писать большой портрет Шаляпина. Такой, чтобы соответствовал масштабу этого человека. А чтобы дотянуться до верха огромного холста, придумал подвесить его на блок, вделанный в потолок, и так, в наклонно-висячем положении его и писал, почти что лежа в своей коляске. Как фреску, по частям писал и так никогда и не увидел холст целиком — в комнате негде было его поставить...

Вечерами в разговорах вспоминали Волгу, и Шаляпин потихоньку затягивал «Вниз по матушке по Волге», знал, что Борис Михайлович очень любит ее. Кустодиев начинал подпевать. У него был мягкий, приятный тенор и великолепный слух. И оба светлели, забывали обо всем на свете, и в голосах их было столько тоски и восторга, что лучше, раздольней и роднее Волги уже ничего нельзя было себе представить. На глазах слушающих появлялись слезы...

А на огромном холсте шумела, переливалась всеми цветами радуги раздольная зимняя ярмарка, и Федор Иванович Шаляпин был как главное ее украшение, как главное диво, рожденное этой сказочной и могучей страной. Такого же исполинского роста и силы, такого же размаха и красоты.

Лучше Кустодиева суть шаляпинского таланта и шаляпинской природы не передал никто. Не случайно Федор Иванович никогда не расставался с этим портретом, вернее, с бесподобной картиной о России, постоянно до самой смерти висевшей в его кабинете.

У Кустодиева уже сохнет правая рука, локтей он совсем не чувствует, и, чтобы они начали двигаться, массажистка каждое утро занимается им не менее полутора-двух часов. А он потом подкатывает коляску к мольберту...

Работа прекращалась лишь к полуночи, когда сил уже совсем не оставалось...

...«Русская Венера». Никто до Кустодиева не отваживался на такие сопоставления. Ведь Венера — это богиня, это эталон красоты, а Борис Михайлович показывает нам типично русскую, полноватую, круглолицую девушку, да ещё распаренную, да прямо в бане на полке и с венником в руках. Но вот ведь какая штука: с первого же взгляда нравится, радуется нас само это пышущее здоровьем тело, его нежные розовые переливы, радуют жарко-золотистые волосы, и эти прозрачные синие пузырьки на мокрых досках, и сизоватый чистый пар, который, кажется, даже чуть кислото пахнет свежим венником. Радует и солнечная зима, видная через оконце в предбаннике. Черт возьми, думаешь тогда, а ведь она, эта девушка, тоже богиня, тоже эталон, только совсем другой красоты — красоты физического и духовного здоровья человека, его нравственной чистоты и доброты — вон ведь какая у нее улыбка.

Эта картина — подлинный гимн жизни, ибо прекрасное есть жизнь. Написана она в тысяча девятьсот двадцать шестом году.

А двадцать шестого мая тысяча девятьсот двадцать седьмого года Борис Михайловича Кустодиева не стало.

Кустодиевская зима... Кустодиевские дали... Кустодиевские красавицы... Кустодиевские праздники... Кустодиевская Русь...

Сегодня эти определения стали такими же привычными, как пушкинское, толстовское, репинское, левитановское... Один писатель сказал даже, что ему еще с отроческих лет кажется, будто у нас где-то есть особый город — Кустодиевск, и, став взрослым, он потому и мотается без конца по России, что ищет его...



Когда Людмила Владимировна Зверева, хирург по профессии, впервые начала подниматься на знаменитые Красноярские Столбы, на свете не было не только этих молодых москвичек-альпинисток, но и их родителей, и даже бабушки не были еще знакомы с дедушками. Но если Таня Сошникова, студентка МАИ, инженер Ирина Полищук и их товарищи захотят приехать в Красноярск, еще не известно, кто кому покажет пример мужества, бесстрашия и спортивного мастерства. «Ход Зверевой», спуск «Авиатором» и «Шкуродером», скоростной спуск по вертикальной расщелине вниз головой — до сих пор эти рекорды Людмилы Владимировны могут повторить далеко не все опытные скалолазы. В том числе и мужчины...

Фото С. ГУРАРИЯ и А. ЖМУЛЮКИНА

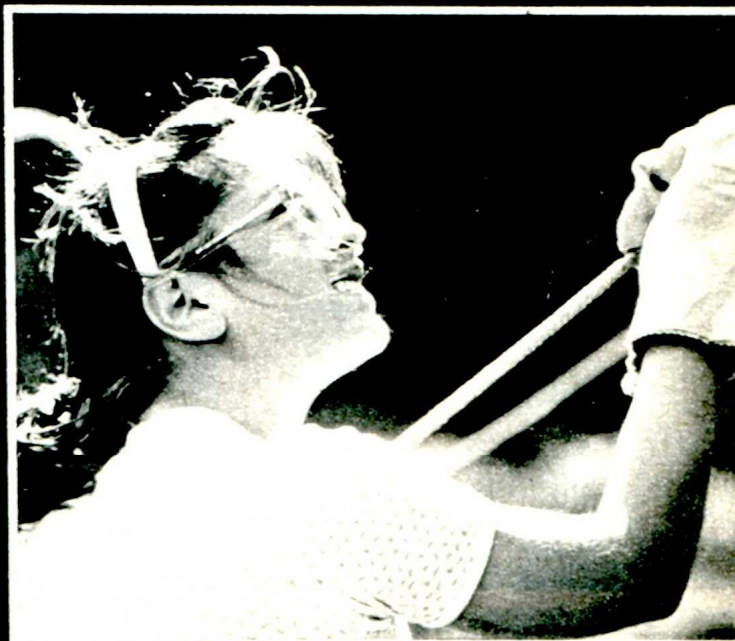

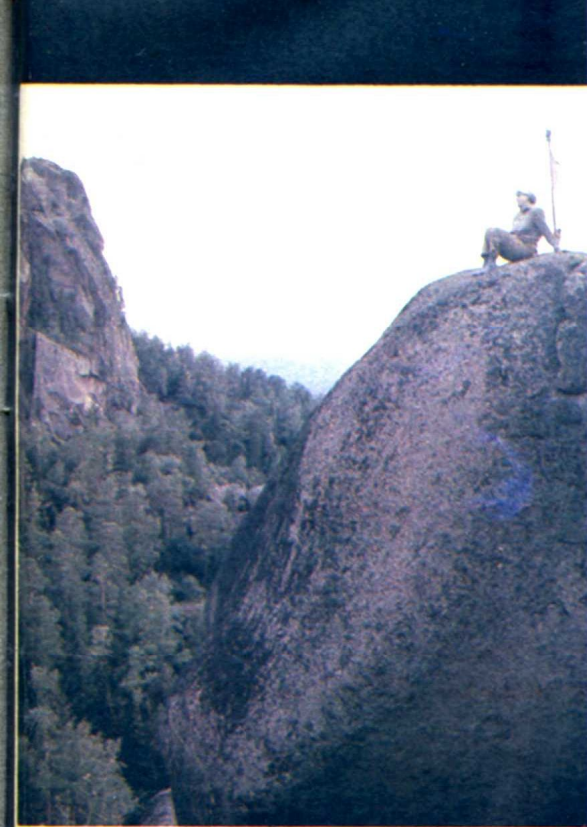

ЛУЧШЕ ГОР-ТОЛЬКО ГОРЫ...



ИСПЫТАНИЕ ВЕРНОСТИ

Хочу рассказать о женщине, которую люблю, которой обязан всем, что есть хорошего в моей жизни.

Когда-то я пренебрег ее чувством, женился на другой. Росла у нас дочка Анечка, все впереди казалось безоблачным. Но вскоре жена оставила меня — предательски и подло.

Выполняя интернациональный долг в республике Афганистан, я принимал участие в ликвидации крупной банды душманов. Наш бронетранспортер был подбит, загорелся, командир и семеро бойцов погибли. Меня, тяжело раненого, спасли наши солдаты, подоспевшие на помощь.

В госпитале Ташкента больше ран оказалось письмо от жены: она писала, что еще молода, мужа-инвалида иметь не хочет, а за те боевые награды, которых я удостоен, денег не платят — так и написала!

Друзья поддерживали меня в те черные дни как могли. Кто-то, видимо, написал Лиде, и она приехала в госпиталь! А потом — я считаю, совершила она особенный, женский подвиг — взяла на себя заботы обо мне, раненом, больном человеке, о том самом, который когда-то обидел ее...

Я бесконечно благодарен, низко склоняюсь перед мужеством и чистотой этой женщины, которая стала моей любимой, моей гордостью, моей женой. Она вернула меня к жизни, ее сила духа и мудрость истинной женщины помогли мне, мужчине, встать на ноги, обрести веру в себя и других людей.

А. Потапов,
г. Лениногорск

ПРОИСШЕСТВИЕ В ТРОЛЛЕЙБУСЕ

Случилось это давно, еще весной. Я ехала на работу в переполненном утреннем троллейбусе.

Оборвались провода, водитель вышел устранять поломку, а троллейбус в ту минуту тяжело тронулся и — пошел, медленно набирая скорость, на встречную полосу движения. Водитель бежал следом, не в силах догнать машину. А мы, пассажиры, скованные страхом, застыли на своих местах, уже не ожидая чуда — авария была неизбежна...

Считанные секунды пока-

зались вечностью. И вдруг вижу: к водительской кабине протискивается мужчина. Сев за руль, стал выводить машину, выравнивал, остановил — и вышел...

Все мы опомнились позже, каждый только и говорил, что «вот даже имени не знаем...». Мне все же удалось узнать имя этого человека. Оказывается, он работает на нашем заводе, 8-м ГПЗ г. Харькова. Это электик Николай Иванович Павлов. Хороший работник, пользуется уважением, награжден орденом «Дружбы народов». Пусть кому-то стороннему его поступок не покажется особенным, а вот мы, тогдашние пассажиры троллейбуса, совершенно противоположного мнения.

Т. Филатова,
г. Харьков.

НЕМНОГО ФАНТАЗИИ — И...

Хочу обратиться к руководителям предприятий с предложением начать выпуск нетрадиционных изделий из неходового товара, залежавшегося на складах.

Вот, скажем, льняные простыни — разве не годятся они — по структуре и расцветке — на полотенца? Возможно, даже декоративные, если дополнить вышивкой. Спрос обеспечен, ведь полотенце не хватает сейчас. А никому пока не нужны рулоны шелка подойдут для выпуска покрывал (конечно, важно подобрать рисунок соответствующий). Покрывала эти можно делать самими разными — на поролоне и без него, отделанными кружевами или шитьем, бахромой. Дело за фантазией. Например, можно делать многокрасочные стеганые жилеты из немнущегося шелка — для детей и для юношества. Недорого и модно!

Сейчас, когда создаются группы и кооперативы индивидуального труда, можно, вероятно, привлечь их к такой «переработке» залежавшихся тканей. Думается, что и предприятиям не окажется новый «профиль» в обузу. Может, станет даже выгодным — дело специалистов рассчитать все заранее...

Л. Тамаркова,

пос. Осаковка,
Карагандинская обл.



Фотоэпюд Н. БЛИКОВА

СТАРИКИ С ОКРАИНЫ

В нашем доме более шести-десяти пенсионеров, из них, наверное, никак не меньше десяти — ветераны войны. Короче, люди не только пожилые, но и здоровьем некрепкие, кто от старости, кто от давних ран. Нам, таким-то, было особенно досадно, когда закрыли соседний, рядом с домом, продуктовый магазин. Теперь за продуктами ходить далеко, чаще даже ездить приходится. Картофель, например, продают лишь в одном магазине, в центре. Представляете, старушка с окраины должна везти отсюда тяжелую сумку с картофелем... Когда я сообщил свои соображения городским руководителям, мне посоветовали... обратиться к тимуровцам и добавили, что в городе достаточно магазинов, если считать по числу жителей.

Я считаю не по цифрам, а по душе. Вижу, например, что в Фурмановском районе очень хорошо работает район: построены современные магазины, не стыдно гостям показать — здесь часто выезжают делегации из Чехословакии, Венгрии. Лучшее всего то, что сделано действительно людям на благо, без показухи. Ведь можно же...

П. Царевский, инвалид II группы, участник войны,
г. Фурманов, Ивановская обл.

ХОТЯ ПИСЬМО И НЕ ОПУБЛИКОВАНО

Факты, изложенные в письме родителей воспитанников детского сада с. Тузак Иртышского района Павлодарской области, полностью подтвердились. Организация воспитательной работы, санитарно-гигиенический контроль в этом детском учреждении были неудовлетворительны. Заведующая Комутова О. Т. была строго наказана по линии роно, однако соответствующих выводов не сделала. На заседании исполкома сельского Совета народных депутатов О. Т. Комутова освобождена от занимаемой должности.

(Ответ редакции подписан зав. облоно тов. Шаймерденовым.)

ХОТЯ ПИСЬМО ЕЩЕ В ДОРОГЕ...

...оно срочно отозвано автором — Людмилой Войтик из Минской области. Ее конфликт с местным отделением связи улажен: все экземпляры журнала «Работница», ошибочно направлявшиеся

в другой поселок с идентичным названием, доставлены. Л. Войтик беспокоилась, что напрасно обидит своим письмом людей, с которыми нашла общий язык, просила не публиковать ее жалобу.

Как, однако, спешим мы порой пожаловаться в инстанцию, забывая, что и «на месте» возможно меж людьми взаимопонимание.

ТРАУР — КАЖДЫЙ ДЕНЬ...

В нашем жилом доме по ул. Каховской, 19, г. Тирасполя обособился пункт по организации погребальных ритуалов. На дверях подъезда постоянно фотографии в траурных рамках, рядом — надгробные венки. Видеть это каждый день тяжело, к тому же и человеческое горе оказалось «прописанным» постоянно о бок с нами — его надо уважать, а ведь настроение жильцов, согласитесь, бывает разное. Иного посетителя погребальной конторы обидят слишком радостный разговор, смех. Не лучше было бы тактично отмежевать такие разные миры.

А. Мишина и еще
14 подписей,

г. Тирасполь

ЗАКАЗ НА КНИГУ

В пять-шесть лет дети начинают спрашивать: «А откуда мы взяли?» Родители усмеваются, иногда краснеют, но как ответить правильно, чаще всего не знают. И узнать неоткуда: книг о проблемах интимной жизни, о половом воспитании настолько мало, что их днем с огнем не сыскать.

Сейчас в издательстве «Медицина» готовится книга под условным названием «1001 вопрос об интимной жизни». Помогите нам, пожалуйста, составить этот вопросник. Что вас волнует, беспокоит, интересует? О чем бы вы хотели прочесть? На какие проблемы следовало бы больше обратить внимания? А может быть, вам известен полезный опыт полового воспитания в семье? Писать можно обо всем. Нет запретных вопросов, нет нескромных вопросов, нет некрасивых вопросов.

Покажется неудобным подписывать письмо, не подписывайте, только укажите, пожалуйста, возраст и профессию.

В. ШАХИДЖАНЫН

ЧТО НАДО ЗНАТЬ О СПИДЕ?

На этот вопрос наших многочисленных читателей отвечает директор Всесоюзного научно-исследовательского института медицинских проблем формирования здорового образа жизни Министерства здравоохранения СССР, заслуженный деятель науки РСФСР, профессор В. Ф. ПОВОВ.

СПИД — тяжелое инфекционное заболевание, которое пока не поддается лечению.

Заболевание развивается медленно, в течение нескольких лет, единственным признаком болезни может быть увеличение нескольких лимфатических узлов. Затем начинаются подъемы температуры, длительные расстройства кишечника, потливость, похудание. В дальнейшем развиваются воспаления легких, гнойничковые поражения кожи, сепсис (заражение крови), злокачественные опухоли.

Заразиться можно при половом сношении с человеком, в организме которого вирус уже поселился (при этом явных признаков болезни может еще не быть). Поэтому вероятность заражения резко возрастает при беспорядочной половой жизни, частой смене партнеров. К заражению СПИДом может привести использование загрязненных кровью игл и шприцев, которыми пользуются наркоманы. От зараженной матери рождается больной ребенок. Установлено, что при разговоре, рукопожатии, пользовании общей посудой с больными или носителями вируса СПИД не передается. Вирус неустойчив во внешней среде и при кипячении мгновенно погибает.

Важно помнить, что меры предохранения от заражения вирусом СПИД просты.

Необходимо избегать случайных половых связей. Это наиболее эффективное средство защиты от СПИДа. В некоторой степени защищают от передачи вируса презервативы.

В нашей стране создана программа диагностики и профилактики СПИДа. При возникших подозрениях на заболевание немедленно обратиться к врачу.

Борьба со СПИДом не будет достаточно эффективной без активного участия населения.



Наверно, у каждого города есть улица, которая может представить этот город и неожиданно, и полно. Если говорить о Киеве, то для меня это Андреевский спуск. Киевские друзья привели меня именно сюда. Была весна ранняя, и улица была закована в ледяную броню. В сочетании с необычной линией улицы, которая рушилась водопадом, как, впрочем, и ее освещением, в котором куски света перемежались с ночью, как камни в русле горной реки, зрелище было чуть-чуть неземным.

— Не думаете ли вы, что в рисунке улицы есть булгаковское, здесь обычное соседствует с необычным, — сказал мой спутник, однако сказал, когда мы уже стояли перед белым особняком, известным тем, что тут жил и творил автор «Мастера и Маргариты», — мой товарищ берег эти несколько слов, чтобы произнести их именно перед булгаковским обиталищем.

Я вспомнил все это, когда увидел каплановское «Возвращение», в котором есть все булгаковские дива, как можно думать, невзначай оброненные на Андреевском спуске и обретенные тут вновь, начиная от лилового горба мостовой, лилово-синего неба до маузера в деревянной кобуре, занесенного в поднебесье, и белой хоромины на обочине (что, в общем, всего лишь трансформаторная будка)... Но дело, как нам кажется, не в фантазмагории метафор, сотворенных писателем, — главное, рискну сказать, в художнике, как он увидел, больше того, вообразил, столь типичное творение времени, каким может быть современный город. Однако так ли это?

Всматриваясь в городские пейзажи киевского художника Самуила Каплана, мы как бы получаем возможность проникнуть в систему взглядов художника, понять, как он реализует ее, познавая жизнь и свое место в жизни, оставаясь певцом и в какой-то мере летописцем города, не изменяя при этом своей сути. А как следует понять эту его суть? Наверно, речь может пойти о той самой разновидности жанра, где лирическое начало соотносится с философским, — в поэзии это бы назвали философской лири-

ГОРОД-ЕГО МАСТЕРСКАЯ

кой. Как это имеет место именно в философской лирике, пафос творчества С. Каплана — в неспешном раздумье. Такова живописная реплика «Памяти художника» — своеобразный некролог на смерть друга. На «пяточке», вознесшемся над городом, по всему большому городу, возникло все, что осталось после того, как художник ушел, все и ничего: пригоршня кистей, поместившихся в вазе, рабочая блуза, брошенная на спинку кресла, палитра со следами красок, свежих — художник работал еще этим утром, обрывки писем, заметно истершихся, однако хранящих разборчивое и неоднократно повторенное: «Держись!»...

Если есть тема, которая так или иначе объемлет работы художника, то это тема пробуждения, жизнестойкого, набирающего силы.

Великая тема весны увлекает художника тем более, что он рассмотрел ее на городских камнях. Весна, по Каплану, — это, пожалуй, не степные ливни и шум цветущих роц, а ущелья окраинных переулков немалого города, где дома едва ли не бросились в объятия друг другу. Я говорю об этом, глядя на полотно «Весна на улице». В центре полотна юная красавица, этакая Джульетта современного города, печально-задумчивая, даже хмурая. Быть может, лицо девушки, стоящей прямо перед нами, взгляд ее отстраненных глаз не завладели бы так нашим сознанием, если бы не панорама улицы, закованной в камень. Вот это сочетание распахнутых глаз девушки, взывающих к откровенному и большому чувству, и аскетически строгого фона, который явила окраинная улица, нельзя не запомнить.

К этому ряду каплановских полотен я отнес бы и полотно, символически озаглавленное «Солнце и луна». Городской дворик с признаками ранней весны, лунное полночь, свирепло лунное, и девочка в короткой юбочке, остановившая восхищенный взгляд на мальчишке, который, взлетев на турник, самозабвенно крутит «солнце», — вот оно, признание в любви, обретшее форму

Окончание на стр. 40.



Фото Д. Реутова.



олдавские художники удачно раскрывают в своих коллекциях лучшие свойства отечественных тканей: пластичность, драпируемость. Элегантные шерстяные костюмы в стиле неоклассики, нарядные платья и жакеты, молодежные комплекты для улицы, ансамбли по народным мотивам — палитра Центра моды Молдавии широка и разнообразна.



Пахарь

«Этот трудяга. Этот пашет. Он своего добьется». — говорили о нем.

И он пахал.

Он шел в лаптях по пашне, грузно налегая на плуг и, выпятив вперед нижнюю челюсть, угрюмо приговаривал: «Надо пахать, пахать, надо больше пахать...»

И он шел и на всем своем пути пахал и пахал с утра до вечера, и за ним оставалась глубокая дымящаяся борозда.

Так он перепахал все поле много раз вдоль и поперек.

Но все напрасно. У него почему-то так ничего и не выросло.

Мораль. Мало пахать, надо ведь что-то еще и сеять.

Андрей КНЫШЕВ

Простые секреты

Каждый вправе ругать то, что ему нравится!

Пренебрегать — значит недостаточно злоупотреблять.

Одни работают в сфере производства, другие — в сфере потребления.

«Деньги есть деньги!» В этих словах есть глубокий смысл, но нет запятой.

Вопросы читателей

Почему, искореняя зло, мы из двух зол выбираем меньшее?

Когда же начнут делать операции по передаче совести?

Всякий образованный человек, умеющий читать и писать, в конце концов должен решить для себя: так что же все-таки — читать или писать?

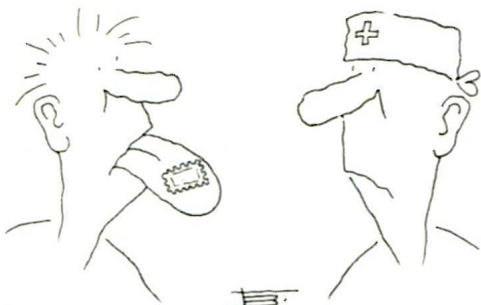

Новые мысли вслух

Каждый человек по-своему прав.

А по-моему, нет.

Хочется иногда сказать: «Отвяжись!», — да некому.

Редкое сейчас качество — умение сдерживать слово. Особенно грубое.

Занимательная математика

Задумайте сколько угодно большое число. Сумма, вырученная гражданином Г. Диванюком при спекуляции на дефицитных товарах, значительно превышает ваши самые смелые предположения.

Р. ОЛЬДОВ

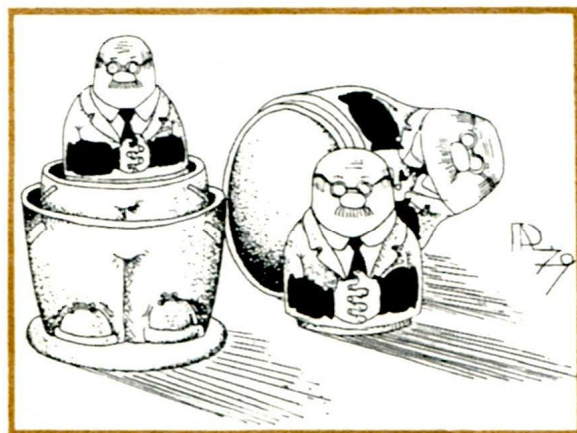

Рисунки А. Повалишина и В. Горюнова

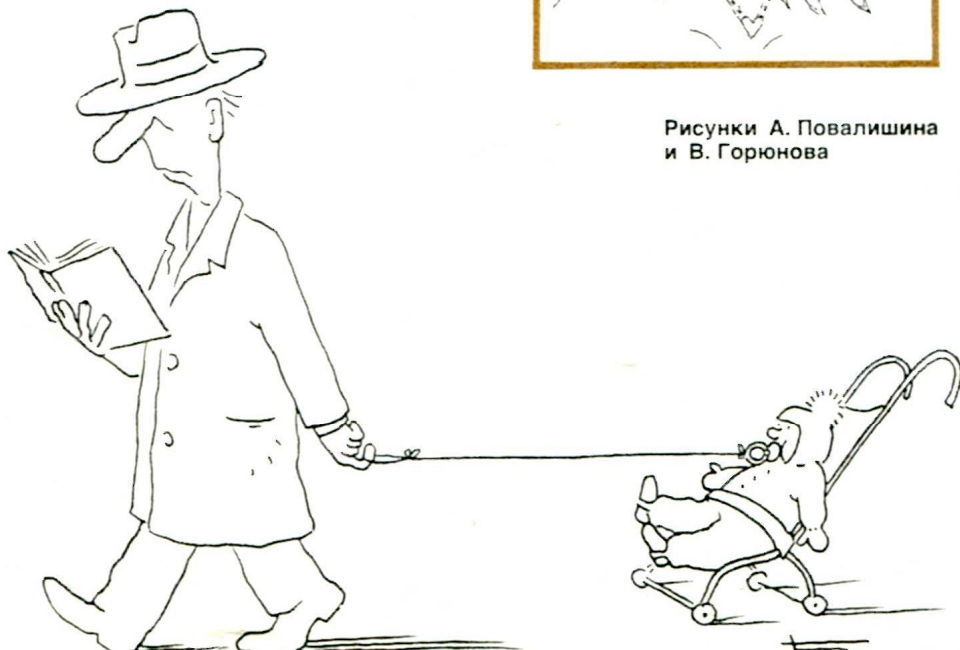

РАБОТНИЦА

10/87

Главный редактор
З. П. КРЫЛОВА

Редакционная коллегия:

Д. С. АКВИС

В. Ф. ЖУРАВЛЕВА

М. Б. ИВАНОВ

(отв. секретарь)

Д. Т. КАРАСЕВА

Л. А. ЛЕСОВАЯ

Н. М. РИМШЕВСКАЯ

И. В. СКЛЯР

А. М. СТЕПАНОВ

О. А. ФИЛАТОВА

(зам. гл. редактора)

Р. А. ЭЛЬДАРОВА

Главный художник

С. Ю. ВЕРЕТЕННИКОВ

Художественный редактор

И. Г. ПАНКОВ

Технический редактор

Т. Н. АБРАМОВА



Справки

по письмам: 250-57-38



Адрес редакции:

101458, ГСП, Москва, А-137,

Бумажный пр., 14

Сдано в набор 21.08.87.
Подписано к печ. 04.09.87. А 00426.
Формат 60×90%.
Глубокая печать.
Усл. печ. л. 6,00. Уч.-изд. л. 9,56.
Усл. кр.-отт. 16,00.
Тираж 17 632 000 экз.
(1-й завод: 1—13 331 226 экз.).
Изд. № 2678. Заказ № 1205.

Ордена Ленина
и ордена Октябрьской Революции
типография имени В. И. Ленина
издательства ЦК КПСС «Правда».
125865, ГСП, Москва, А-137,
ул. «Правды», 24.

ГОРОД — его мастерская

Начало на стр. 37.

неожиданную... Истинно солнце и луна!.. Меня тронула эта картина не только своей безыскусностью, что, быть может, характерно для работ Каплана, но и нетрадиционным композиционным решением. В самом деле, герои картины вписаны в панораму городского двора с той тщательностью и, пожалуй, достоверностью, с какой тут воссозданы иные реалии: зацветающие по весне деревья, деревянные кони на площадке игр, просыхающее белье на балконных веревках... Казалось, ни в чем художник не обнаружил дополнительного усилия, чтобы обратить наше внимание на влюбленных, и все-таки мы их видим, в полной мере постигая замысел картины, воздавая должное его правдивости, его убедительности.

Стихия художника — панорама города. Каплан точно зарекался не переступить порога дома, будто бы... В картинах ночных улиц и дворов неярким светом освещены подъезды. Если подъезд — продолжение улицы, есть искушение войти в него. Правда, художник остановился на пороге жилища. Но и это интересно. Те немногие, кого художник застал в подъезде, смотрят на нас глаза-

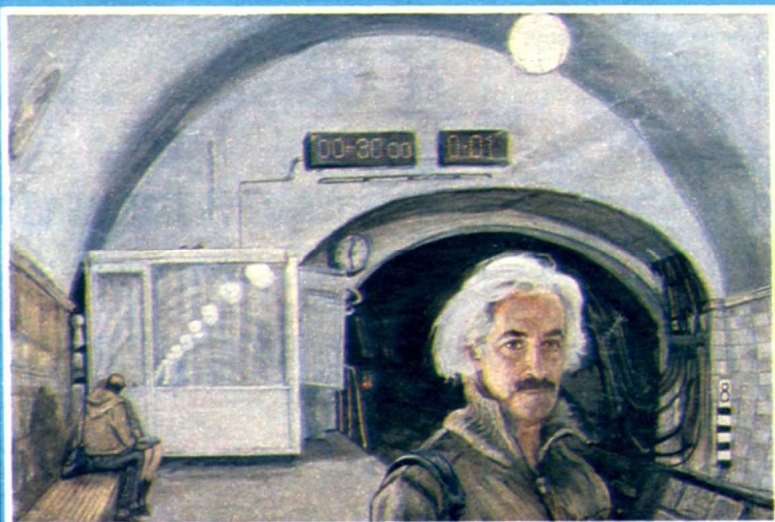

ми провидцев — в этом взгляде та мера постижения происходящего, которую может подсказать только жизнь.

И на память пришли киевская весна и Андреевский спуск. И не в живописной фантазии художника, соединившей истинные реалии с реалиями воображения, — суть, а в ином — горбы и перепады знаменитой улицы, хотим думать, воспрямили как знак города, его неповторимого облика, его судьбы и его бытия. Быть может, художник и не постиг тут всего, но благодарна отвага, у которой эта цель.

Савва ДАНГУЛОВ

Скажи

- Львовский пейзаж
- Метро в 0 часов 30 минут.
- Автопортрет
- Возвращение с прогулки



Индекс 70770
Цена 25 коп.